

說明：紅色字體為與史博館討論後的修正處；：編織的特殊欄位

編織類 Metadata 需求確認表單 01

主題計畫名稱 (中/英文): 國家歷史文物數位典藏計畫	計畫主持人:(姓名、電話、電子郵件) 黃永川
主題計畫所屬單位：國立歷史博物館	
計畫說明： <p>國立歷史博物館自民國 48 年起陸續接受撥贈並開始購藏編織類文物，撥贈部分包括日本歸還、政府各部門撥交、私人捐贈，以及河南博物館運來之物；購藏部分有些是零星自私人或機構團體購入，更多是大批購入，譬如民國 84 年及 88 年自張木養先生處，分別購入約 470 件臺灣民間服飾及約 170 件原住民織品為主的織繡等，另民國 92 年亦自王度先生處購入近 40 件的清代補子等。迄今收藏總數已達 1100 餘件，主要是清代和民初穿著服用之物，不論織作、紋飾、形制、材質，皆可謂精緻與俚俗兼顧，種類則包含日常民生及慶典儀式必用者，可以概括為：服裝佩飾、居室用物、長幅織錦和原住民服飾等四大類。</p> <p>四大類之中，服裝配飾數量最多，又可再分為袍服、衫裙、褲襖、背心、補子、肚兜、雲肩、帽子、鞋子，以及荷包、扇袋、眼鏡袋、煙草袋等小配件飾物，上自皇室貴族服用的龍袍后服，下迄一般百姓穿著的肚兜、布鞋等，共約 580 件。其次是生活居家或宗教節慶的擺設應用之物，或以祈福或做為裝飾或實際應用，包括有橫披、門帘、帳幔、八仙彩、劍帶、繡片、桌飾、枕套、帳鉤及看花等，共約 450 件。而長幅織錦共 140 餘件，大致為藍緞、黑緞、紫緞、古銅色緞的凳面、琴桌面、炕面等，與大宗唐三彩、商周銅器等同屬河南博物館運台文物，於民國 45 年正式託交歷史博物館收藏。</p> <p>原住民織品則包括手織布、披肩、上衣、長短裙、腰帶、頭巾、絆腳布等，共 70 餘件。其中卑南族有 5 件、排灣族 26 件、魯凱族 8 件、雅美族 5 件、賽夏族 5 件、平埔族 2 件、泰雅族 13 件、阿美族 9 件等。以排灣族的方布件數居多，另各族的長衣短衣亦佔多數。台灣原住民具有悠久而多樣的工藝表現，尤其紡織是他們極其重要的族群工藝，不論織、染、繡等的取材或製作，均沿承各族獨有的傳統風格，與中原的服飾紡織表現大異其趣。</p> <p>歷史博物館以編織類做為館藏紡織品文物的總稱，因為除大量服飾之外也含有極多織品和繡品，而多數服飾本身其實已經飽含著絕妙的織繡手法。由這些館藏編織文物，可以讓人們具體看出清代到民國，中國人衣著的生活實貌。每件編織作品融合了吉祥、喜慶、實用與藝術之美，細數著過去的流金歲月，也記載著先民的生活智慧。</p>	
計畫目標： <p>「國家歷史文物數位典藏計畫」的主要目標為建立一完整的數位化歷史文物多媒體資料庫，使國立歷史博物館典藏及研究資料得以藉由數位化型態保存。對博物館內部環境以 Intranet 觀念導入，建立一完整數位資料生產流程，除針對國立歷史博物館過去累積四十餘年珍貴資料全面數位化外，亦著重將進行中各類資訊、知識立即收入多媒體資料庫管理使用；對外部機構由 Extranet 觀念導入，建置以瀏覽器(Internet Browser)使用博物館數位典藏資料庫的環境及機制，以方便使用者易於使用博物館資源並學習瞭解歷史文化。</p>	
參與 Metadata 作業的主題計畫同仁:(姓名、電話、電子郵件)	
吳國淳, 23610270# 203, joywu@nmh.gov.tw	李明珠, 23610270# 201, andrea@nmh.gov.tw
成蒼仁, 23610270# 206, keein@nmh.gov.tw	黃春秀, 23610270# 403, Chunhsiu@nmh.gov.tw
張沛誼, 23610270# 217, janet@nmh.gov.tw	江桂珍, 23610270# 209, Jennie@nmh.gov.tw
鄒力耕, 23610270# 304, Likeng@nmh.gov.tw	羅煥光, 23610270# 324, Bright@nmh.gov.tw
郭暉妙, 23610270# 307, geno@nmh.gov.tw	黃璧珍, 23610270# 517, chane@nmh.gov.tw
陳嘉宜, 23610270# 517, zoe@nmh.gov.tw	莊巧筑, 23610270# 517, greenwish@nmh.gov.tw
曾時君, 23610270# 517, spice7@nmh.gov.tw	蘇淑娟, 23610270# 517, nv2ah6@nmh.gov.tw
姜映荷, 23610270# 608, herchiang@nmh.gov.tw	

Q1、是否希望將 Metadata 需求納入計畫內？

是 否（原因：整合及分享各計畫所建置之數位化內容）

Q2、是否希望中研院「Metadata 工作組」協助規劃與分析典藏品 Metadata？

是（請至 Q3） 否（原因：藉重專業能力及經驗）

Q3、系統目標

- 1.系統應讓 metadata 的領域專家們能夠透過友善的介面，在不須要資訊專業人員協助之下，方便地訂定 metadata 的規格，並自動地轉換成資料庫的表格。
- 2.領域專家們修改 metadata 規格後，資料庫的表格隨之更動，輸入介面也隨之更新。資料庫內現存的資料欄位，應在合理的範圍內自動轉換成新規格。
- 3.本系統主要在提供領域專家一個即時測試的工作環境，使得專家在制定或修改 metadata 規格後，可立即藉由此系統的實際操作介面，而更深入地瞭解所訂定的 metadata 規格。

Q4、系統範圍

- 1.此系統提供予專業研究人員制定或修改 metadata 規格之介面。
- 2.著錄人員可透過系統單筆逐一新增修改與刪除資料，或將資料彙整成 Excel 表格請資訊人員整批匯入資料庫。
- 3.系統可透過單機版本的使用介面與資料庫進行連線，也可使用瀏覽器方式與資料庫連線，使用者不受限制，只要能夠連線至網際網路，即可依自己的權限使用資料庫內容。

Q5、預計時程與期限？

預計請後設資料小組於 94 年 6 月初完成需求規格書，以利本計畫能於期中審查時呈現成果

Q6、預期的需求重點與成果？（GIS system? Exhibition Management.....）

完成牙骨、剪紙、編織、琺瑯、攝影、玻璃器六類文物之後設資料需求規格書

Q7、藏品資料類型與數量（若不同資料類型需不同的 Metadata 著錄格式，請註明，並標明計畫進行的優先順序）

牙骨類 211 件，剪紙類 216 件，編織類 1096 件，琺瑯器 204 件，攝影類 398 件，玻璃器 228 件。

Q8、目前典藏品目錄資訊的狀態？

8-1 使用的系統

系統名稱、鍵檔數量、資料庫系統相關文件（規格書，Schema...等）

8-2 是否使用任何 metadata 標準？

CDWA

8-3 是否有任何既有之著錄表單？（如：文物基本資料表、登記表...等）

1. 文物基本資料表
2. 銅器、瓷器、國畫、版畫、玉石、印章、西畫後設資料著錄表

8-4 是否有公開網站，可供查詢使用？

8-5 是否有其他相關參考資訊（如：其他單位網站、著錄規範...等）

1. 90、91、92、93 年史博館典藏數位化計畫工作手冊
2. 91 年國家數位典藏計畫辦公室「數位典藏技術規範彙編」
3. 青銅器、版畫、竹木、漆器、法書、玉石、西畫、印章後設資料規格需求書

Q9、藏品數位化規格需求？（解析度、檔案類型、開放程度...等）

依據使用者的類型適度開放使用權限

其他說明與建議：

填表者：吳國淳、曾時君

編織類藏品單元(unit)層級關係圖 02

- 「中央研究院 後設資料工作組」分析說明：
 1. 此表單呈現作品「原件資料」與「影像資料」之間的層級關係
 2. 編織類藏品以「登錄號」為「後設資料著錄」與「影像檔拍攝」的基本單位，即一個登錄號，就會著錄一筆後設資料；一個登錄號，會單獨拍攝其影像資料。
 3. 編織類藏品影像資料：每個登錄號都會有「tif」「jpg」兩種影像檔格式的影像資訊。

圖 1 單件作品



圖 2 組件



圖 3 組件

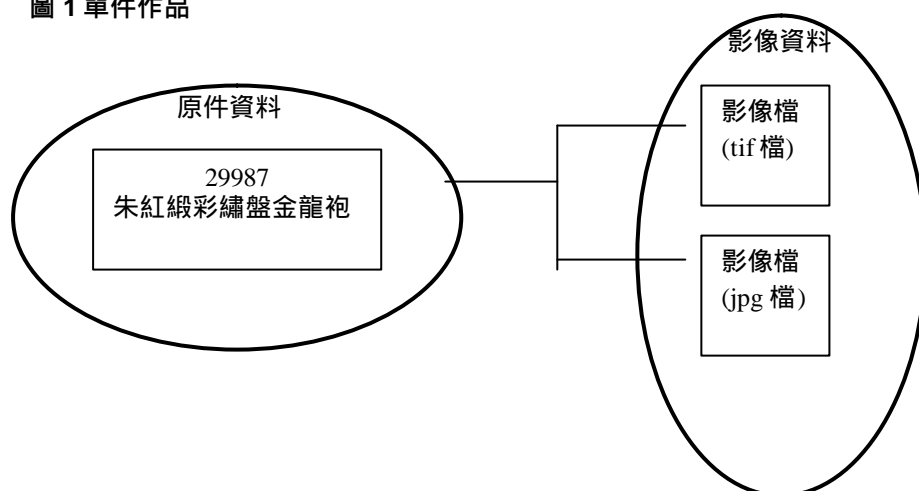

說明：

1. 以往，歷史博物館都會於此表單上呈現「正片」與「數位影像檔」兩種資訊。於 2005-08-29 所召開之「中央研究院後設資料工作組與史博館晤談會」上，確認現階段「正片」的資訊不會著錄於系統中，故在此只呈現「數位影像資檔」之資訊。
2. 關於影像檔的拍攝程序與方式，如：數位拍攝或送掃圖片，為歷史博館內部之工作流程，在此就不多加綴述。

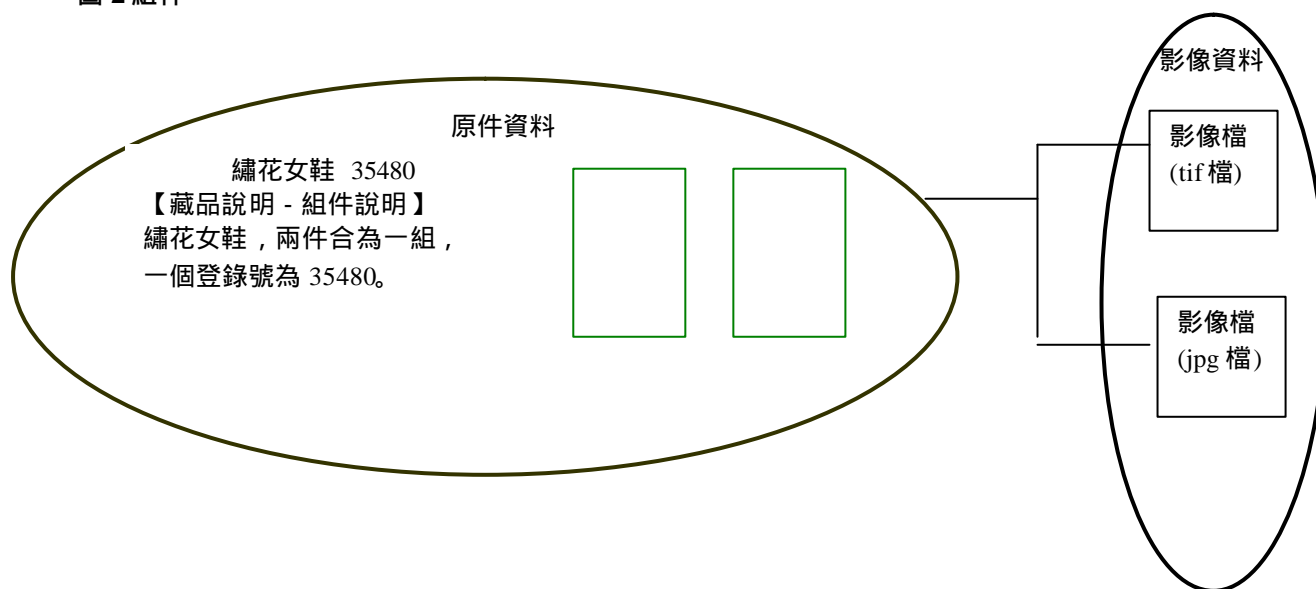
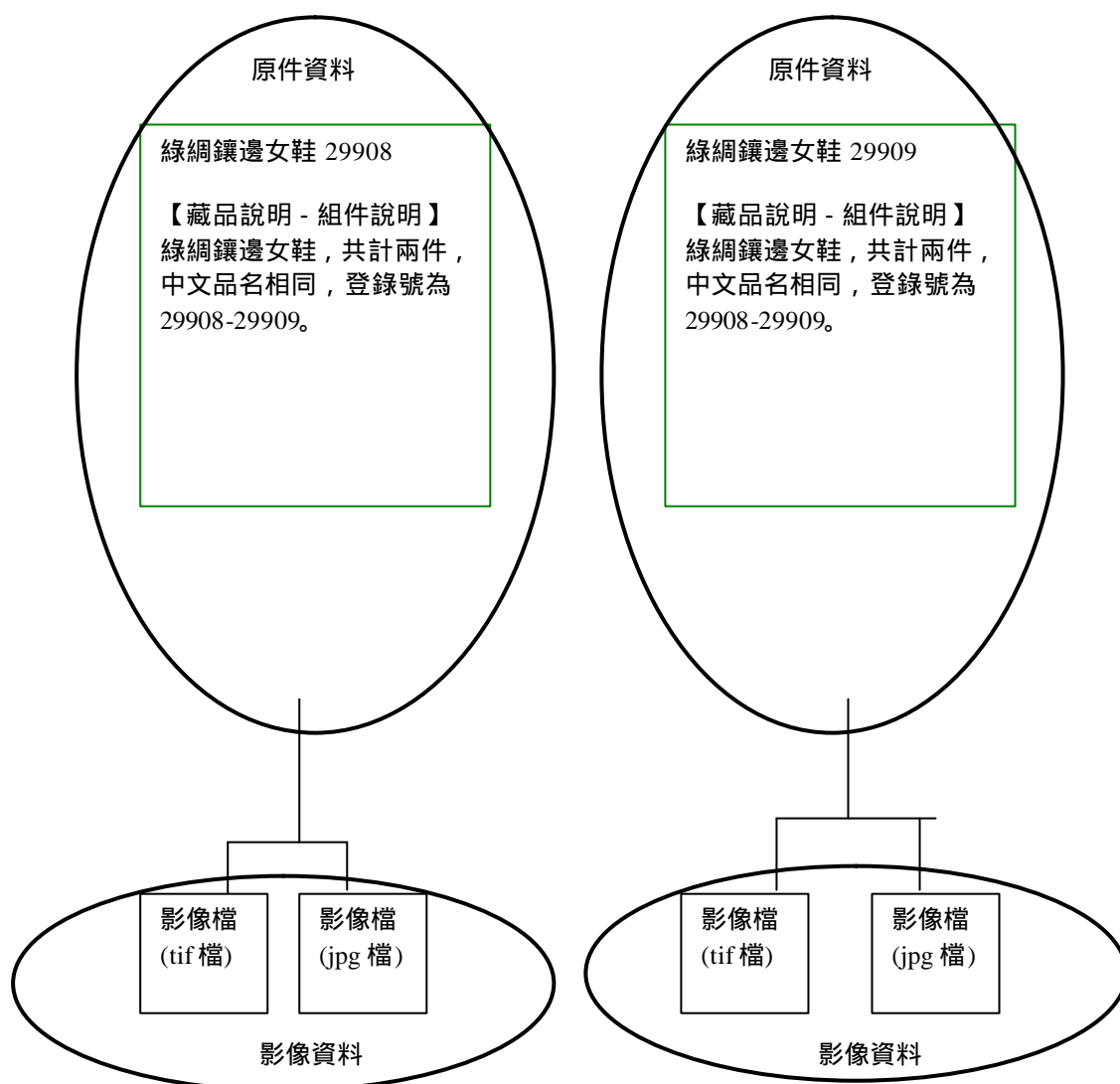
藏品單元群組關係圖與說明 03

- 「中央研究院 後設資料工作組」分析：(此表單呈現作品「單件」與「組件」關係)
1. 著錄單位：以館藏「登錄號」為單位，即一個登錄號，就會著錄一筆後設資料，以「橢圓形 」代表。
 2. 「登錄號」與藏品單元在「組件」編碼上並沒有一定的原則，而是依最初入館時館方所給的「登錄號」為主。即組件有以「一組一個登錄號」，也有以「一組中的單件一個登錄號」。以鞋子為例，39 個登錄號中，一雙一個登錄號的有 32 個，一雙兩個登錄號的有 6 個。(請見圖 2 與圖 3)
 3. 上述「單件」與「組件」編碼不一致的情形，除了「鞋子」外，也同樣發生於其他藏品類型上，如：帘幔、繡件、服飾(便衣、褲子)等。

圖 1



圖 2



圖 3

組件

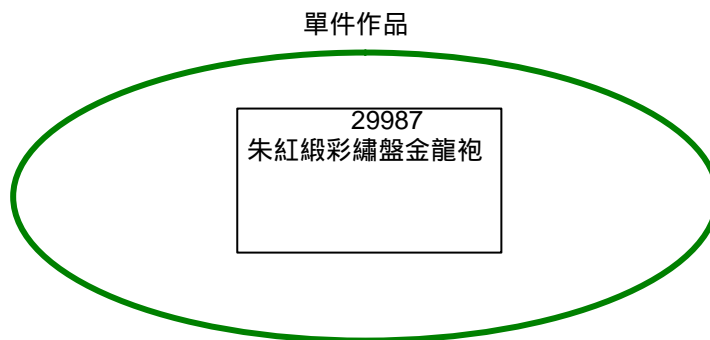

後設資料工作組製作日期：2005-09-09/ 2005-09-13
歷史博物館確認日期：2005-09-09/

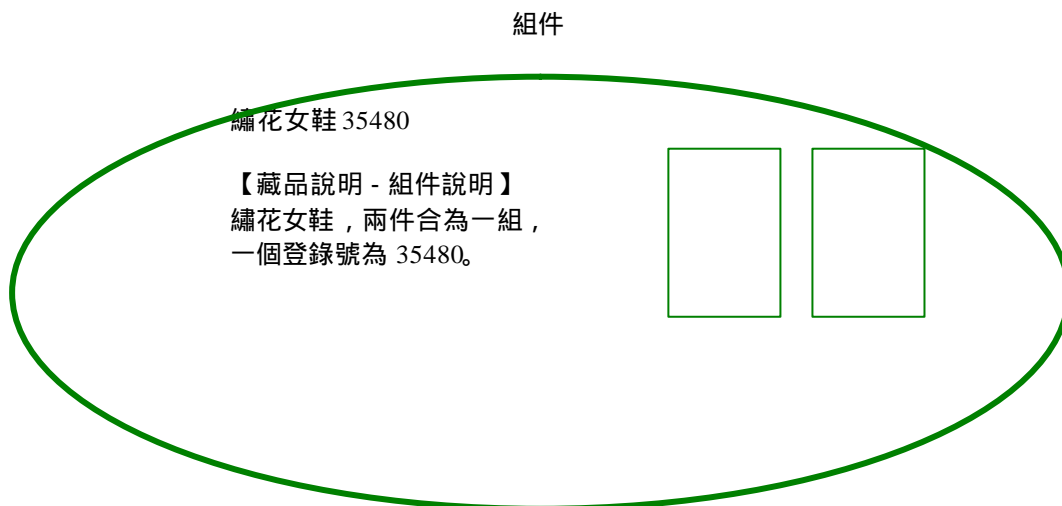
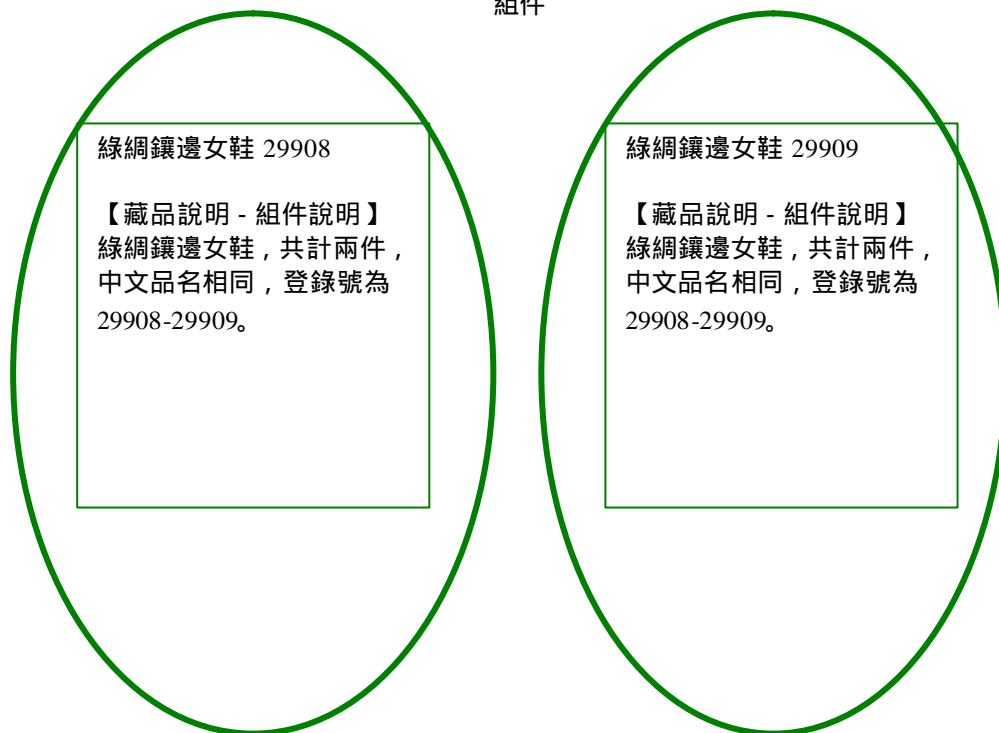
04 編織類藏品元素需求表單

元素名稱		定義	著錄規範	
Element	Subelement			
藏品類型 Type	館藏類型 Type	依本館典藏文物分類原則。	見代碼表。	
	相關類型 Related Type	不同名稱，內容相同之文物分類。以文物的一般性分類法為主。	見代碼表。	
品名 Object Title	中文品名 Chinese Title	該文物的正式中文名稱。	1. 列「品名」，不包括「時代」和「年號」。 2. 單件文物與組件文物品名標示法有別。 3. 組件文物以半形「空白字元」區隔主件與組件，或用以標示物件之關係。	
	英文品名 English Title	該文物的正式英文名稱。	列「品名」，僅字首大寫。	
	其他品名 Variant Title	該文物所擁有正式統稱之外的其他名稱。	以正式出版品或歷史文獻為準，以分號「；」作區隔。	
藏品說明 Object Description	組件說明 Composition Notes	描述與文物有整體關係的物件。	1. 先註明整組文物之名稱，再註明件數、品名，和登錄號的記錄情況。 1. 文物組合和件數之間以半形「空白字元」區隔，再以逗號區隔品名的記錄情況。	
	附件說明 Mounting Notes	描述該文物的附屬物件。		
作者資料 Creator	姓名 Name	作者的姓名。	1. 填寫作者姓名。 2. 連結作者權威檔。	
	別名/字號 Variant Name	作者的其他稱號。	填寫作者別名、字號。以逗號作區隔。	
	其他識別資料 Identification	其他可以辨別作者身份的資料。	1. 詳細列出可辨識作者身份的資料。 2. 不同的識別資料間以分號做區隔。	
	出生地點 Birth Place	作者出生之地，以生存期間的地名為準。	首列國家，次列省縣市。以逗號作區隔。	
	生年 Birth Date	中曆 Chinese Calendar	朝代別 Dynasty	作者出生的時間。 連結中西曆轉換工具檔，此欄位為系統轉換，不需手填。
			分期 Period	
			帝王 Emperor	
年號 Reign Title				
年 Year				
西曆 Christian Era	年 Year			
	月 Month			
	日 Date			
卒年 Death	中曆 Chinese	朝代別 Dynasty	作者逝世的時間。	

元素名稱		定義		著錄規範	
Element	Subelement				
	Date	se Calen dar	分期 Period		
			帝王 Emper or		
	年號 Reign Title				
	年 Year				
	月 Month				
	日 Date				
	西曆 Chris tian Era	年 Year			
		月 Month			
		日 Date			
	國籍 Nationality	作者所屬國籍。			
	族群 Ethnic Group	作者所屬族群。			見代碼表。
	籍貫 Native Place	作者原籍，以生存期間的地名為準。			
	活動區域 Place of Active	作者創作活動的範圍。			連結 GIS
	派別 School	依照美術史界定名稱			見代碼表。
師承 Master	作者的傳承或師承		僅以文字描述。		
風格 Style	依美術史研究一般認定		僅以文字描述。		
特色 Characteristics	作者創作的特長或特徵		僅以文字描述。		
創作地點 Creating Place	長期從事創作的的主要地點。		1. 連結至地名權威檔。 2. 連結 GIS。		
創作歷程 Active Period	該作者從事創作的期間。		1. 朝代紀年與公元紀年並列。 2. 例：xx 年~xx 年。		
作品資料 Creation	中曆 Chine se Calen dar	起 Earliest Date	朝代別 Dynasty	該文物被創作的時間，依中國歷史斷代。	連結中西曆轉換工具檔，此欄位為系統轉換，不需手填。
			分期 Period		
			帝王 Emperor		
			年號 Reign Title		
			年 Year		
			月 Month		
	日 Date				
	迄 Latest Date	朝代別 Dynasty	分期 Period		
			帝王 Emperor		
			年號 Reign Title		
			年 Year		
			月 Month		
			日 Date		

元素名稱		定義	著錄規範	
Element	Subelement			
	西曆 Christian Era	起 Earliest Date	年 Year 月 Month 日 Date	
		迄 Latest Date	年 Year 月 Month 日 Date	
	黃曆紀年 Lunar Calendar		依據中國特有計算時間的方法紀錄作品的日期。	
	考古別 Archaeological Period		該文物被創作的時間，依考古學上的斷代。	
	發掘/出土地 Site/Field		該文物發掘或出土地點。	
歷史文化背景 Context		紀錄作品在其創作過程中與之相關的政治、社會、經濟、宗教事件或運動等。	連結中央研究院「中西曆轉換工具」。	
材質 Materials	類別 Type		該文物所使用的材料或物質。	見代碼表。
	色彩 Color	底色 Bottom Colors	該文物的底色。	著錄上以文物品名判斷優先填寫，見代碼表。
		配色 Match Colors	該文物的紋飾配色。	著錄上以文物品名判斷優先填寫，見代碼表。
	註釋 Remarks		該文物色彩或材質的補充描述及相關資訊。	
形制 Physical Description	類別 Type		該文物的類別。	見代碼表。
	名稱 Name		該文物的名稱。	見代碼表。
	功能 Function		該文物的實際用途。	見代碼表。
	註釋 Remarks		該文物形制的補充描述、評論及相關資訊。	
技法 Techniques	類別 Type		該文物創作過程中所使用的處理手續或技術。	見代碼表。
	名稱 Name		該文物創作過程中所使用的處理手續或技術。	見代碼表。
	註釋 Remarks		文物技法的補充描述及相關資訊。	
紋飾 Decoration	類別 Type		該紋飾的類別。	見代碼表。
	名稱 Name		該紋飾的名稱。	見代碼表。
	註釋 Remarks		紋飾位置及主次關係的補充描述、討論及相關資訊。	該紋飾若為提花，請在此著錄「提花」。
作品形式 Physical Description	尺寸 Dimension		該作品畫心的尺寸。	1.平面性文物填寫「縱長」、「橫長」。 2.以公分為單位。
	裝潢尺寸 Mount		該作品現有之裝潢尺寸。	1.平面性文物填寫「縱長」、「橫長」等。 2.以公分為單位。
	裝潢式樣 Mounting		該作品現有之裝潢式樣。	見代碼表。
	註釋 Remarks			
款識 Inscription	識文位置 Location		該文物識文的所在位置。	見代碼表。

元素名稱		定義		著錄規範
Element	Subelement			
	識文總類 Category	類別 Type	該識文的類別。	見代碼表。
		書體 Script	該識文的書體。	見代碼表。
	刻作方式 Skill	類別 Type	該識文刻作方式的類別。	見代碼表。
		名稱 Name	該識文刻作方式的名稱。	見代碼表。
	識文內容 Transcription		該識文的內容。	1. 以「」內標示識文內容。 2. 難字以「」表示。 3. 句子之間斷句以「。」表示。 4. 識文後之印章，與識文視為同一筆資料。
	註釋 Remarks		識文資料的的補充或評論。	
說明與詮釋 Object Description and Interpretation			作品內容、意義與風格的描述。	僅以文字詳列內容。
展覽 Exhibition	展覽名稱 Exhibition Title		該作品參展時，該展覽之正式名稱。	1. 詳列該文物曾經參與的展覽。 2. 展覽的名稱皆按照展出的時間順序排列。
	展覽時間 Exhibition Date		該作品參展時，該展覽展出的時間。	1. 常設展。 2. 非常設展，時間以 yyyy-mm-dd ~ yyyy-mm-dd 表示。
	展覽地點 Exhibition Venue		該作品參展時，該展覽展出的地點。	詳列該文物展覽之地理位置、展覽場所、展區。以逗號區隔。
	展覽描述 Exhibition Introduction	類型 Type	該展覽的中文解說文字。	依展覽時的正式對外出版品或解說牌為準。
			該展覽的英文解說文字。	依本館在展覽時展品的英文說明規範。
		說明 Exhibition Label Text	與該展覽相關的鑑賞文章。 與該展覽相關的網頁說明。	文字描述。 文字描述。
	參展名稱 Object Name		該作品在參展中正式名稱。	文字描述。
	展品描述 Object Description	類型 Type	該展品在該展覽中的中文解說文字。	依展覽時的正式對外出版品或解說牌為準。
			該展品在該展覽中的英文解說文字。	依展覽時的正式對外出版品或解說牌為準。
		說明 Exhibition Label Text	與該展覽相關的展品鑑賞文章。 與該展覽相關的展品網頁說明。	文字描述。 文字描述。
註釋 Remarks		關於作品或物件展覽或借展的補充資料或意見。可以包括資訊來源的註記。	文字描述。	
入藏 Acquisition	入藏日期 Date		該文物正式入藏日期。	1. 依本館文物正式入藏規範填寫。 2. 按照時間順序排列。 3. 日期間皆以半形字元「-」表示。 例：yyyy-mm-dd。
	取得方式 Transfer Mode		該藏品取得的方式。	見代碼表。
	藏品原所有人 Past collector		該藏品原持有人或單位。	詳填藏品原所有人或單位之名稱。
	藏品登錄資料 Accession	流水號 Serial Number	該件藏品著錄時，系統自動產生。	由著錄系統自動產生。
		原始號 Original Number	該件藏品入館原始編號。	依本館藏品入館原始編號填寫。
		登錄號 Accession Number	該件藏品入館登錄號。	依本館藏品入館登錄號登錄規範填寫。
	收藏地點	典藏單位 Repository Name	收藏該件文物的單位。	文字描述，預設值為：國立歷史博物館

元素名稱		定義		著錄規範		
Element	Subelement					
	Current Location	位置號 Location Number	該件藏品存放之庫房號及蒐藏架位置號。	見代碼表。		
	註釋 Remarks		入藏資料的補充說明。			
藏品狀況 Condition	外觀描述 Description		該件藏品外觀之描述。	見代碼表。		
	註釋 Remarks		任何有關藏品現況或鑑定報告的補充資訊。			
異動紀錄 Administrative/ Biographical	提借紀錄 Loan history	館內 In the Museum	單位 Unit	該件藏品的館內提借單位	見代碼表。	
			借出 Borrow	日期 Date	該件藏品的館內提借日期紀錄。	1.詳列提借日期。 2.按照時間順序排列。 3.日期間皆以半形字元「-」表示。 例：yyyy-mm-dd。
				提借人員 Agent	提借該文物的人或單位	文字描述
			歸還 Return	日期 Date	該件文物被提借時館方所規定的歸還日期	1.詳列歸還日期。 2.按照時間順序排列。 3.日期間皆以半形字元「-」表示。 例：yyyy-mm-dd。
				歸還人員 Agent	歸還該文物的人或單位	見代碼表。
		館外 Outside	單位 Unit	該件藏品的館外提借單位	1. 資料手填。 2. 如有並列情況，兩者間以半形「空白字元」區隔。 例：陶瓷博物館 研究組	
			借出 Borrow	日期 Date	該件藏品的館外借展日期紀錄。	1 詳列借展日期。 2.按照時間順序排列。 3.日期間皆以半形字元「-」表示。 例：yyyy-mm-dd。
				提借人員 Agent	該件藏品的館外提借人員紀錄	文字描述
			歸還	日期 Date	該件文物的歸還日期	1.詳列歸還日期。 2.按照時間順序排列。 3.日期間皆以半形字元「-」表示。 例：yyyy-mm-dd。
				歸還人員 Agent	該件藏品的館外歸還人員紀錄	文字描述
	用途 Purpose		該件藏品館內外提借的使用緣由	文字描述		
	註銷 Deaccession	註銷依據 / 文號 Document No.		該藏品正式自館藏中永久移除的正式公文書與文號。	列明批准藏品註銷的文號。	
		註銷原因 Reason		該藏品正式自館藏中永久移除的因素。	依本館註銷作業規範填寫。	
		註銷日期 Date		該藏品正式自館藏中永久移除的日期。	日期間皆以半形字元「-」表示。 例：yyyy-mm-dd。	
相關首長批示 Director's Authorization		准許該件藏品自館藏中永久移除之相關首長的批示。	以文字記載首長之批示。			
執行人員 / 單位簽名 Executive Authorization		執行該項任務人員或單位簽名。	見代碼表。			

元素名稱		定義	著錄規範	
Element	Subelement			
	移轉 Transfer	移轉依據/文號 Document No.	館內外移轉之公文書。	列明批准藏品移轉的文號。
		移轉原因 Reason	決定該件文物被移轉的主因。	依本館移轉作業規範填寫。
		移轉日期 Date	該件文物被正式自收藏單位移轉出去的日期。	1. 詳列移轉日期。 2. 按照時間順序排列。 3. 日期間皆以半形字元「-」表示。 例：yyyy-mm-dd。
		移轉單位 Receiving Unit	該件文物自原收藏單位至合適接收的單位。	並列情況，以壹個半形「-」字元區隔。 例：展覽組-教育推廣組
		相關首長批示 Director's Authorization	准許該件藏品自原收藏單位中移轉至適合的接收單位之相關首長的批示。	以文字記載首長之批示。
		執行人員 / 單位簽名 Executive Authorization	執行該項任務人員或單位簽名。	見代碼表。
		現在位置 Current Location	館內 In the Museum	該件藏品現存館內位置。
	館外 Outside	該件藏品現存館外位置。	文字描述，可填行動博物館	
修復紀錄 Conservation/ Treatment History	修復結果 Treatment	修復時間 Date	該件文物送修時間。	日期間皆以半形字元「-」表示。 例：yyyy-mm-dd。
		執行人員 / 單位簽名 Agent	執行該項任務人員或單位簽名。	見代碼表。
		修復位置 Location	該件文物所修復的位置。	見代碼表。
		修復材料 Material	修復該文物時所運用材料之紀錄。	
	修復後淨重 Net weight	修復後重量。		
	典藏環境建議 Storage Suggestions	溫度、濕度安全保管方面。		
修復紀要 Remarks	紀錄與說明文物歷次修復狀況，包括器物外觀、材質、重量、送修完成時間，以及修復工序的紀錄等。	僅以文字敘述方式紀錄。		
修復建議 Treatment Suggestions	相關人員對該文物所提出之修復建議。	如清潔、維護、復原、修復、修補、整形等之文字敘述。		
藏品價值 Value	評等 Grade	該件藏品的重要性分級。		
	金額 Monetary Value	該件藏品的金錢價值。	文字描述，預設值為：無，代表非購藏作品	
	幣種 Numismatic Classification	購藏時該文物所使用的錢幣種類。	見代碼表。	
	保險 Insurance	險種 Type	投保的保險種類。	見代碼表。
		保單號碼 Insurance No.	該件文物保險單與編號。	
		要保金額 Policy Amount	該件藏品保險金額。	僅以半形阿拉伯數字填寫。 例：123,567
		投保金額 Insurance Value	實際投保金額。	僅以半形阿拉伯數字填寫。 例：123,567
保險期限 Covering Period		起 Earliest Date	該件文物保險期限。	日期間皆以半形字元「-」表示。 例：yyyy-mm-dd。

元素名稱		定義	著錄規範
Element	Subelement		
	迄 Latest Date		
	對保公司 Ceded Company	第三國相關產物保險公司。	僅以文字記載對保公司實號。
	投保公司 Insurance Company	辦理該文物保險的公司	僅以文字記載投保公司實號。
著錄 Related Textual References	類型 Type	該文物曾出現的出版品類型。	見代碼表
	名稱 Title	該文物曾出現的出版品名稱。	文字描述。
	期刊卷期 Volume	該文物出現於的出版品之卷期。	文字描述。
	頁碼 Page	該文物出現於該出版品之頁碼。	僅填半形數字。
	圖版編號 Plate	該文物出現於該出版品之圖版編號。	僅填半形數字。
	該出版品中文物說明 Object Description	該文物出現於該出版品之文物相關說明。	文字描述。
	參考資料 Reference	有關文物的來源文件資訊引述。	連結館內出版品數位檔。
影像檔 Related Visual Documentation	檔名 File Name	該文物影像檔的檔名。	
	影像格式 Image Format	該文物影像檔的格式。	見代碼表。
	影像大小 Image Measurements	該文物影像檔的大小。	
	影像類型 Image Type	與該文物有關的影像檔類型。	見代碼表。
	影像角度 Image View	拍攝文物的角度與範圍(部份)。	見代碼表。
	影像來源 Image Source	該文物圖檔的來源。	見代碼表。
	使用權限 Copyright/Restrictions	該文物圖檔的使用權限管理。	見代碼表。
	圖檔說明 Description	該文物圖檔的文字摘要。	
	製作日期 Date	該文物影像檔的製作日期。	1. 按照時間順序排列。 2. 日期間皆以半形字元「-」表示。 例：yyyy-mm-dd。
建檔紀錄 Cataloging History	填表人 Cataloger Name	紙本文件上填寫此筆資料的內容專家。	文字描述
	填表時間 Cataloging Date	內容專家填寫此筆資料的時間。	文字描述
	建檔人 Typist	此筆資料的建檔人員。	系統自動產生。
	建檔時間 Typing Date	將此筆資料建檔(key in)入系統的時間。	系統自動產生。
	核對人 Verifier Name	此筆資料的最近核對人簽名。	系統自動產生。
	核對時間 Verifying Date	此筆資料的最近核對時間。	系統自動產生。
	著錄狀態 Data Condition	此筆資料的最近著錄狀態。	見代碼表

填表者：蘇淑娟

填表日期：2005/09/22

05 Metadata 編織類元素代碼表單

史博 2005-10-08 修改回覆

元素名稱		代碼表		
Element	Subelement			
藏品類型 Type	館藏類型 Type		國畫 / 法書 / 西畫 / 剪紙 / 版畫 / 攝影 / 篆刻 / 文獻 / 玉石 / 陶器 / 瓷器 / 銅器 / 群金 / 琺瑯 / 竹木 / 漆器 / 牙骨 / 編織 / 通貨 / 雜項	
	相關類型 Related Type		國畫 / 法書 / 西畫 / 剪紙 / 版畫 / 攝影 / 篆刻 / 文獻 / 玉石 / 陶器 / 瓷器 / 銅器 / 群金 / 琺瑯 / 竹木 / 漆器 / 牙骨 / 編織 / 通貨 / 雜項 / 其他 (手填)	
品名 Object Title	中文品名 Chinese Title			
	英文品名 English Title			
	其他品名 Variant Title			
藏品說明 Object Description	組件說明 Composition Notes			
	附件說明 Mounting Notes			
作者資料 Creator	姓名 Name			
	別名/字號 Variant Name			
	其他識別資料 Identification			
	出生地點 Birth Place			
	生年 Birth Date	中曆 Chinese Calendar	朝代別 Dynasty	
			分期 Period	
			帝王 Emperor	
			年號 Reign Title	
			年 Year	
			月 Month	
			日 Date	
	西曆 Christian Era	年 Year		
		月 Month		
		日 Date		
	卒年 Death Date	中曆 Chinese Calendar	朝代別 Dynasty	
分期 Period				
帝王 Emperor				
年號 Reign Title				
年 Year				
月 Month				
日 Date				

元素名稱			代碼表			
Element	Subelement					
	西曆 Chris tian Era	年	Year			
		月	Month			
		日	Date			
	國籍 Nationality					
	族群 Ethnic Group			漢 / 滿 / 蒙 / 回 / 藏 / 苗 / 僮 / 回紇 / 突厥 / 泰雅族 / 賽夏族 / 邵族 / 布農族 / 鄒族 / 排灣族 / 魯凱族 / 卑南族 / 阿美族 / 達悟族 / 太魯閣族 / 噶瑪蘭族 / 平埔族 / 其他 (手填)		
	籍貫 Native Place					
	活動區域 Place of Active					
	派別 School			蘇繡 / 湘繡 / 蜀繡 (川繡) / 廣繡 (粵繡) / 京繡 (官繡) / 甌繡 (溫繡) / 汴繡 / 魯繡 / 顧繡 / 其他 (手填)		
	師承 Master					
	風格 Style					
	特色 Characteristics					
	創作地點 Creating Place					
	創作歷程 Active Period					
作品資料 Creation	中曆 Chine se Calen dar	起 Earliest Date	朝代別 Dynasty			
			分期 Period			
			帝王 Emperor			
			年號 Reign Title			
			年 Year			
		月 Month				
		日 Date				
		迄 Latest Date	朝代別 Dynasty			
			分期 Period			
			帝王 Emperor			
	年號 Reign Title					
	年 Year					
	西曆 Chris tian Era	起 Earliest Date	年 Year			
			月 Month			
		迄 Latest Date	年 Year			
	月 Month					
	日 Date					
黃曆紀年 Lunar Calendar						
考古別 Archaeological Period						
發掘/出土地 Site/Field						
歷史文化背景 Context						
材質 Materials	類別 Type		綾 / 羅 / 綢 / 緞 / 繡 / 絹 / 錦 / 紗 / 緙絲 / 絲 / 蠶絲 / 絨 / 棉 / 麻 / 皮革 / 布 / 毛線 / 貝 / 磁釦 / 獸牙 / 瑪瑙 / 琉璃珠 / 玻璃珠 / 金屬 / 羽毛 / 樹皮 / 藤 / 魚皮 / 其他 (手填)			

元素名稱		代碼表			
Element	Subelement				
	色彩 Color	底色 Bottom Colors	紅 / 黃 / 藍 / 綠 / 青 / 褐 / 紫 / 灰 / 黑 / 白 / 其他 (手填)		
		配色 Match Colors	紅	紅褐 / 朱紅 / 桃紅 / 粉紅 / 紅棕 / 桃色 / 其他 (手填)	
			黃	金黃 / 米黃 / 嫩黃 / 蛋黃 / 土黃 / 石黃 / 杏黃 / 其他 (手填)	
			藍	天藍 / 寶藍 / 靛藍 / 靛藍 / 青藍 / 藍綠 / 其他 (手填)	
			綠	草綠 / 石綠 / 湖水綠 / 其他 (手填)	
			青	天青 / 蒼青 / 豆青 / 青靛 / 其他 (手填)	
			褐	黃褐 / 暗褐 / 絳褐 / 茶褐 (褐茶) / 其他 (手填)	
			紫	紫藍 / 紫黑 / 紫紅 / 艷紫 / 粉紫 / 其他 (手填)	
			灰	鐵灰 / 灰白 / 灰紫 / 灰黑 / 橄灰 / 其他 (手填)	
	黑	黑褐 / 玄黑 / 其他 (手填)			
白	月白 / 其他 (手填)				
	註釋 Remarks				
形制 Physical Description	類別 Type	袍服 / 馬褂 / 衣衫 / 襖 / 裘 / 披飾 / 補子 / 帽子 / 裙子 / 褲子 / 鞋襪 / 戲劇服飾 / 小品 / 配件 (配飾) / 織錦 / 絳絲 / 繡件 / 帘幔 / 床飾 / 桌椅飾 / 看花 / 原住民服飾 / 其他 (手填)			
	名稱 Name	袍服	龍袍 / 蟒袍 / 男袍 / 夾袍 / 壽袍 / 套袍 / 單長袍 / 官服 / 夏官服 / 袍服 / 禮服 / 官禮袍服 / 繡后服 / 女袍 / 旗袍 / 行袍 / 冬袍 / 童袍 / 其他 (手填)		
		馬褂	龍褂 / 鶴褂 / 馬褂 / 褂袍 / 褂褲 / 其他 (手填)		
		衣衫	上衣 / 客家衣 / 冬衣 / 女衣 / 襯衣 / 轎衣 / 童上衣 / 長衫 / 長服 / 大襟衫 / 短衫 / 女衫 / 男童衫 / 女童衫 / 中山裝 / 便衣 / 其他 (手填)		
		襖	冬襖 / 棉襖 / 夾襖 / 襟襖 / 男襖 / 其他 (手填)		
		裘	羊羔裘 / 棉裘 / 端罩 / 其他 (手填)		
		披飾	雲肩 / 霞披 / 背心 / 坎肩 / 肩衣 / 披肩 / 劍帶 / 肚兜 / 圍兜 / 其他 (手填)		
		補子	文官一品白鶴補子 / 文官二品錦雞補子 / 文官三品孔雀補子 / 文官四品雲雁補子 / 文官五品白鸚補子 / 文官六品鸞補子 / 文官七品鸚鵡補子 / 文官八品鸛補子 / 文官九品練雀補子 / 武官一品麒麟補子 / 武官二品獅補子 / 武官三品豹補子 / 武官四品豹補子 / 武官五品熊補子 / 武官六品彪補子 / 武官七品彪補子 / 武官八品犀牛補子 / 武官九品海馬補子		
		帽子	宮帽 / 童帽 / 覆額 / 虎頭帽 / 雲頭帽 / 喜頭帽 / 文士帽 / 東坡帽 / 風帽 / 涼帽 / 春帽 / 小帽 / 其他 (手填)		
		裙子	女裙 / 襯裙 / 繡花裙 / 馬面裙 / 百褶裙 / 百景裙 / 直裙 / 鳳尾裙 / 其他 (手填)		
		褲子	冬褲 / 女褲 / 開襠褲 / 合襠褲 / 褲腿褲 / 童褲 / 蛙褲 / 其他 (手填)		
		鞋襪	朝靴 / 男鞋 / 三寸金蓮 / 弓鞋 / 包頭鞋 / 繡鞋 / 女鞋 / 女靴 / 女拖鞋 / 童鞋 / 小鞋 / 襪帶 / 襪子 / 其他 (手填)		
		戲劇服飾	傀儡戲偶服飾 / 布袋戲偶服飾 / 其他 (手填)		
		小品	領帶 / 袖口 / 衣領 / 衣邊 / 斜襟 / 資料 / 絹 / 緞 / 蠶絲 / 編織物 / 其他 (手填)		
		配件 (配飾)	荷包 / 錢包 / 錦袋 / 扇袋 / 煙絲袋 / 煙草袋 / 眼鏡套 / 名刺套 / 燈心袋 / 飾件 / 其他 (手填)		
		織錦	織錦 / 織金 / 其他 (手填)		
繡件	繡件 / 繡像 / 繡畫 / 彩繡 / 繡片 / 繡布 / 繡帶 / 字披 / 刺繡 / 其他 (手填)				

元素名稱		代碼表	
Element	Subelement		
		帘幔	八仙彩 / 壽幛 / 壽飾 / 帘幔 / 橫帘 / 門帘 / 垂帘 / 帷幔 / 垂幔 / 飾幔 / 喜帳 / 橫披 / 長披 / 房門飾 / 門簾頭 / 房飾 / 彩帶 / 其他 (手填)
		床飾	床飾 / 蚊帳? / 枕頭飾 / 圓飾 / 帳飾帶 / 其他 (手填)
		桌椅飾	桌裙 / 桌面 / 桌飾 / 桌幔 / 桌巾 / 桌心 / 茶几面 / 炕几面 / 凳面 / 椅套 / 椅墊 / 炕墊 / 壁毯 / 炕毯 / 其他 (手填)
		原住民服飾	頭巾 / 方布 / 喪巾 / 披肩 / 帽 / 佩袋 / 織布 / 護腳布 / 丁字褲 / 短衣 / 長衣 / 珠衣 / 珠裙 / 獵首袋 / 前遮片 / 袖套 / 額飾 / 腰飾 / 臂飾 / 胸飾 / 長裙 / 短裙 / 後敞褲 / 領沿環帶 / 其他 (手填)
	功能 Function	穿著用品 / 宗教用品 / 生活用品 / 婚喪喜慶 / 儀式用品 / 掛飾 / 擺飾 / 佩飾 / 創作 / 象徵意義 / 其他(手填)	
	註釋 Remarks		
技法 Techniques	類別 Type	刺繡 / 服飾縫紉 / 編織 / 其他 (手填)	
	名稱 Name	刺繡	蘇繡 藏針 / 壓瓣 / 搶針 / 套針 / 長短針 / 參針 / 施針 / 接針 / 滾針 / 切針 / 鋪針 / 紮針 / 平金 / 拉鎖子針 / 拉尾子針 / 打籽 / 松針 / 桂花針 / 結子針 / 蹙金 / 滾針 / 刻麟針 / 編針 / 網繡 / 穿紗 / 納錦 / 格錦 / 戳紗 / 斜紗繡 / 打點繡 / 貼綾 / 穿珠 / 簾繡 / 其他 (手填)
		湘繡	平繡 / 參針 / 蓋針 / 秘針子 / 游針 / 點針子 / 毛針 / 隱針 / 繞針子 / 花針 / 鬚毛針 / 鉤針 / 其他 (手填)
		蜀繡 (川繡)	暈針繡 / 摻針繡 / 柘針繡 / 車凝針繡 / 貫針繡 / 門針繡 / 插針繡 / 接針繡 / 撒針繡 / 滾針繡 / 撥針繡 / 扣針繡 / 藏針繡 / 載針繡 / 飛針繡 / 梭針繡 / 虛針繡 / 績針繡 / 續針繡 / 其他 (手填)
		廣繡 (粵繡)	直針繡 / 扭針繡 / 補畫繡 / 編繡 / 繞繡 / 風車針 / 捆針 / 咬針繡 / 續針 / 撕針 / 灑插針 / 旋針 / 鋪針 / 釘針繡 / 勒針 / 滲針 / 珠針 / 篷眼針 / 方格網針 / 竹織針 / 編織針 / 三角網針 / 疊格針 / 松子針 / 圓子針 / 釘金 / 平針 / 疊麟針 / 織錦針 / 錦上織花針 / 錦上添花針 / 其他 (手填)
		服飾縫紉	斜行針 / 回針 / 雙線回針 / 人字針 / 八字針 / 竹節針 / 行針 / 一字針 / 米字針 / 繞針 / 螺線結針 / 交疊針 / 串針 / 輪形針 / 複式鎖邊針 / 輪廓繡 / 緞繡 / 排繡 / 旋針繡 / 蛛網繡 / 長短針繡 / 犬牙繡 / 折布立體繡 / 機繡 / 裁剪 / 套料 / 內填 / 十字繡 / 鎖鏈繡 / 直線繡 / 其他 (手填)
		編織	浮織 / 手織 / 平織 / 挑織 / 斜紋織 / 聯合織 / 其他 (手填)
	註釋 Remarks		
紋飾 Decoration	類別 Type	動物紋 / 植物紋 / 人物紋 / 器物紋 / 景物紋 / 天象紋 / 幾何紋 / 符號紋 / 道釋紋 / 其他 (手填)	
	名稱 Name	動物紋	龍紋 / 鳳紋 / 虎紋 / 鳥紋 / 蟬紋 / 魚紋 / 蛇紋 / 蛙紋 / 獸面紋 / 蝙蝠紋 / 麒麟紋 / 玄武紋 / 朱雀紋 / 牛紋 / 馬紋 / 鹿紋 / 獅紋 / 兔紋 / 羊紋 / 龜紋 / 蝴蝶紋 / 其他 (手填)

元素名稱		代碼表		
Element	Subelement			
		植物紋	花葉紋 / 花卉紋 / 花鳥紋 / 瓜果紋 / 纏枝紋 / 靈芝紋 / 忍冬紋 / 唐草紋 / 其他 (手填)	
		人物紋	人像紋 / 人頭紋 / 其他 (手填)	
		器物紋	如意紋 / 瓶紋 / 八吉祥紋 / 其他 (手填)	
		景物紋	山水紋 / 風景紋 / 屋宇紋 / 建築紋 / 其他 (手填)	
		天象紋	日紋 / 月紋 / 雲紋 / 雲頭紋 / 星辰紋 / 太陽形紋 / 雷紋 / 電紋 / 其他 (手填)	
		幾何紋	圓紋 / 放射狀紋 / 波濤紋 / 菱形紋 / 變化菱形紋 / 棋盤式菱形紋 / 三角形紋 / 方形紋 / 回紋 / 八角形紋 / 直條紋 / 十字形紋 / 變化組織紋 / 線形紋 / 卷曲形紋 / 鋸齒紋 / X形紋 / 其他 (手填)	
		符號紋(文字紋)	八卦紋 / 亞字紋 / 壽字紋 / 卍字紋 / 喜字紋 / 福字紋 / 對聯紋 / 其他 (手填)	
		道釋紋	八仙紋 / 八寶紋 / 其他 (手填)	
註釋 Remarks				
作品形式 Physical Description	尺寸 Dimension			
	裝潢尺寸 Mount			
	裝潢式樣 Mounting	立軸 / 對聯 / 短幀 / 橫幅 / 條幅 / 冊頁 / 鏡片 / 框 / 聯屏 / 其他 (手填)		
	註釋 Remarks			
款識 Inscription	識文位置 Location		表面 / 上端 / 下端 / 其他 (手填)	
	識文總類 Category	類別 Type	詩詞 / 姓名款 / 紀年款 / 齋館款 / 其他 (手填)	
		書體 Script	楷書 / 行楷 / 行書 / 隸書 / 草書(章草) / 草書(今草) / 草書(狂草) / 草書(行草) / 甲骨文 / 篆書 / 金文 / 其他 (手填)	
	刻作方式 Skill	類別 Type	繡款 / 寫款 / 其他 (手填)	
		名稱 Name	繡款 縫貼 / 鑲填 / 貼箔 / 綴絲線 / 綴髮線 / 其他 (手填) 寫款 泥金漆 / 青花書 / 墨書 / 朱漆 / 其他 (手填)	
	識文內容 Transcription			
註釋 Remarks				
說明與詮釋 Object Description and Interpretation				
展覽 Exhibition	展覽名稱 Exhibition Title			
	展覽時間 Exhibition Date			
	展覽地點 Exhibition Venue			
	展覽描述 Exhibition Introduction	類型 Type	展覽中文說明 / 展覽英文說明 / 鑑賞文章 / 網頁說明 / 其他 (手填)	
		說明 Exhibition Label Text		
	參展名稱 Object Name			
	展品描述 Object Description	類型 Type	展品中文說明 / 展品英文說明 / 鑑賞文章 / 網頁說明 / 其他 (手填)	
		說明 Exhibition Label Text		
註釋 Remarks				
入藏 Acquisition	入藏日期 Date			
	取得方式 Transfer Mode		購入 / 受贈 / 撥交 / 寄存 / 託管 / 日本歸還 / 採集 / 發掘 / 接收 / 交換 / 其他 (手填)	
	藏品原所有人 Past Collector			

元素名稱		代碼表			
Element	Subelement				
	藏品登錄資料 Accession	流水號 Serial Number			
		原始號 Original Number			
		登錄號 Accession Number			
	收藏地點 Current Location	典藏單位 Repository Name			
		位置號 Location Number	二樓庫房 / 五樓庫房 (5-1) / 五樓庫房 (5-2) / 五樓庫房 (5-3) / 六樓庫房 / 新店庫房 / 其他 (手填)		
註釋 Remarks					
藏品狀況 Condition	外觀描述 Description	現況良好 / 破損待修 / 不宜提件 / 輕度損傷 / 送修中 / 嚴重破損 / 風化 / 腐蝕 / 鏽蝕情形 / 蟲害 / 霉害 / 褪色 / 崩解 / 剝落 / 其他 (手填)			
註釋 Remarks					
異動紀錄 Administrative/ Biographical	提借 Loan History	館內 In the Museum	單位 Unit	研究組 / 典藏組 / 推廣教育組 / 展覽組 / 其他 (手填)	
			借出 Borrow	日期 Date	
		歸還 Return		提借人員 Agent	
			館外 Outside	借出 Borrow	日期 Date
		歸還 Return			提借人員 Agent
			用途 Purpose	研究 / 拍攝 / 展覽 / 其他 (手填)	
	註銷 Deaccession	註銷依據 / 文號 Document No.			
		註銷原因 Reason			
		註銷日期 Date			
		相關首長批示 Director's Authorization			
		執行人員 / 單位簽名 Executive Authorization		研究組 / 典藏組 / 推廣教育組 / 展覽組 / 其他 (手填)	
	移轉 Transfer	移轉依據/文號 Document No.			
		移轉原因 Reason			
移轉日期 Date					
移轉單位 Receiving Unit					

元素名稱		代碼表			
Element	Subelement				
		相關首長批示 Director's Authorization			
		執行人員 / 單位簽名 Executive Authorization	研究組 / 典藏組 / 推廣教育組 / 展覽組 / 其他 (手填)		
	現在位置 Current Location	館內 In the Museum	一樓展場 / 二樓展場 / 三樓展場 / 四樓展場 / 五樓庫房 (5-1) / 五樓庫房 (5-2) / 五樓庫房 (5-3) / 六樓庫房 / 新店庫房 / 其他 (手填)		
		館外 Outside			
修復紀錄 Conservation/ Treatment History	修復結果 Treatment	修復時間 Date			
		執行人員 / 單位簽名 Agent	典藏組 / 研究組 / 推廣教育組 / 展覽組 / 其他 (手填)		
		修復位置 Location	表面 / 背面 / 其他 (手填)		
		修復材料 Material	繡線 / 棉線 / 絲綢 / 其他 (手填)		
	修復後淨重 Net Weight				
	典藏環境建議 Storage Suggestions				
	修復紀要 Remarks				
修復建議 Treatment Suggestions					
藏品價值 Value	評等 Grade				
	金額 Monetary Value				
	幣種 Numismatic Classification	新台幣 / 美金 / 歐元 / 港幣 / 其他 (手填)			
	保險 Insurance	險種 Type	風險 / 水險 / 兵險 / 地震險 / 火險 / 其他 (手填)		
		保單號碼 Insurance No.			
		要保金額 Policy Amount			
		投保金額 Insurance Value			
		保險期限 Covering Period	起 Earliest Date		
			迄 Latest Date		
		對保公司 Ceded Company			
投保公司 Insurance Company					
著錄 Related Textual References	類型 Type	館內 / 館外			
	名稱 Title				
	期刊卷期 Volume				
	頁碼 Page				
	圖版編號 Plate				
	該出版品中文物說明 Object Description				
	參考資料 Reference				
影像檔 Related Visual Documentation	檔名 File Name				
	影像格式 Image Format	*.tif / *.jpg / *.gif / *.bmp / *.pdf / *.eps / *.ai / *.mid / *.mp3 / *.mpeg / *.asf / *.wmv / *.avi / 其他 (手填)			

元素名稱		代碼表
Element	Subelement	
	影像大小 Image Measurements	
	影像類型 Image Type	平面影像 / 2D 影像 / 3D 影像 / 動畫 / 影像 / 視訊 / 音訊 / 其他 (手填)
	影像角度 Image View	正面 / 局部 / 環場 / 其他 (手填)
	影像來源 Image Source	玻璃板底片 / 一般黑白照片 / 一般彩色照片 / 線繪圖 / 地圖 / 發掘記錄及檔案 / 拓片 / X 光照片 / 紅外線照片 / 顯微照片 / 復原圖 / 2D 影像 / 3D 影像 / 視訊 / 音訊 / 動畫 / 正片掃描 / 數位機背 / 其他 (手填)
	使用權限 Copyright/Restrictions	一般 / 館內 / 研究者 / 文物管理者 / 其他 (手填)
	圖檔說明 Description	
	製作日期 Date	
建檔紀錄 Cataloging History	填表人 Cataloger Name	
	填表時間 Cataloging Date	
	建檔人 Typist	
	建檔時間 Typing Date	
	核對人 Verifier Name	
	核對時間 Verifying Date	
	著錄狀態 Data Condition	著錄中 / 著錄完成 / 校對中 / 校對完成 / 其他 (手填)

06 編織類著錄範列表單 (組件：單件一個登錄號) 2005/11/29 maat 修

元素名稱		著錄範例
Element	Subelement	
藏品類型 Type	館藏類型 Type	編織 
	相關類型 Related Type	
品名 Object Title	中文品名 Chinese Title	藍緞盤金繡花鳥
	英文品名 English Title	Gold lace on the sleeve of the robe
	其他品名 Variant Title	

元素名稱		著錄範例			
Element	Subelement				
藏品說明 Object Description	組件說明 Composition Notes		藍緞盤金繡花鳥，共計兩件，中文品名相同，登錄號為 29930-29931。		
	附件說明 Mounting Notes				
作者資料 Creator	姓名 Name				
	別名/字號 Variant Name				
	其他識別資料 Identification				
	出生地點 Birth Place				
	生年 Birth Date	中曆 Chinese Calendar	朝代別 Dynasty		
			分期 Period	帝王 Emperor	
				年號 Reign Title	
				年 Year	
				月 Month	
				日 Date	
				西曆 Christian Era	
				年 Year	
			月 Month		
			日 Date		
	卒年 Death Date	中曆 Chinese Calendar	朝代別 Dynasty		
			分期 Period	帝王 Emperor	
				年號 Reign Title	
年 Year					
月 Month					
日 Date					
西曆 Christian Era					
年 Year					
月 Month					
日 Date					
國籍 Nationality					

元素名稱		著錄範例			
Element	Subelement				
	族群 Ethnic Group				
	籍貫 Native Place				
	活動區域 Place of Active				
	派別 School				
	師承 Master				
	風格 Style				
	特色 Characteristics				
	創作地點 Creating Place				
	創作歷程 Active Period				
	作品資料 Creation	中曆 Chinese Calendar	起 Earliest Date	朝代別 Dynasty	清末
				分期 Period	
帝王 Emperor					
年號 Reign Title					
年 Year					
月 Month					
日 Date					
迄 Latest Date			朝代別 Dynasty	民初	
			分期 Period		
			帝王 Emperor		
		年號 Reign Title			
		年 Year			
西曆 Chris tian Era		起 Earliest Date	年 Year	1863	
			月 Month		
			日 Date		
		迄 Latest Date	年 Year	1911	
			月 Month		
			日 Date		
黃曆紀年 Lunar Calendar					
考古別 Archaeological Period					
發掘/出土地 Site/Field					
歷史文化背景 Context					
材質 Materials	類別 Type			緞	
	色彩 Color	底色 Bottom Colors		藍	
		配色 Match Colors		黃 - 金黃	
	註釋 Remarks				
形制 Physical Description	類別 Type			繡件	
	名稱 Name				
	功能 Function			婚喪喜慶	

元素名稱		著錄範例	
Element	Subelement		
	註釋 Remarks		
技法 Techniques	類別 Type	刺繡	
	名稱 Name	蜀繡(川繡) - 盤金	
	註釋 Remarks		
紋飾 Decoration	類別 Type	植物紋 植物紋	
	名稱 Name	花鳥紋 瓜果紋	
	註釋 Remarks		
作品形式 Physical Description	尺寸 Printing	縱長 88 公分、橫長 16.5 公分	
	裝潢尺寸 Mount		
	裝潢式樣 Mounting		
	註釋 Remarks		
款識 Inscription	識文位置 Location		
	識文總類 Category	類別 Type	
		書體 Script	
	刻作方式 Skill	類別 Type	
		名稱 Name	
識文內容 Transcription			
註釋 Remarks			
說明與詮釋 Object Description and Interpretation		盤金花邊一般用於正式場合穿著的禮服袖口上，以顯示華麗莊重，構圖以石榴、佛手為中心，配展翅飛翔的對禽寓福壽祥瑞之意，金線成分不足，至今光澤不變，針腳極細，呈現流暢的美感。	
展覽 Exhibition	展覽名稱 Exhibition Title		
	展覽時間 Exhibition Date		
	展覽地點 Exhibition Venue		
	展覽描述 Exhibition Introduction	類型 Type	
		說明 Exhibition Label Text	
	參展名稱 Object Name		
	展品描述 Object Description	類型 Type	
說明 Exhibition Label Text			
註釋 Remarks			
入藏 Acquisition	入藏日期 Date	1971-12-09	
	取得方式 Transfer Mode	捐贈	
	藏品原所有人 Past collector	瑪格麗特繆瑟夫人	

元素名稱		著錄範例			
Element	Subelement				
	藏品登錄資料 Accession	流水號 Serial Number			
		原始號 Original Number			
		登錄號 Accession Number	29930		
	收藏地點 Current Location	典藏單位 Repository Name		國立歷史博物館	
		位置號 Location Number		六樓庫房	
註釋 Remarks					
藏品狀況 Condition	外觀描述 Description		現況良好		
	註釋 Remarks				
異動紀錄 Administrative/ Biographical	提借紀錄 Loan history	館內 In the Museum	單位 Unit		
			借出 Borrow	日期 Date	
				提借人員 Agent	
		歸還 Return	日期 Date		
			歸還人員 Agent		
		館外 Outside	單位 Unit		
	借出 Borrow		日期 Date		
			提借人員 Agent		
	歸還 Return		日期 Date		
		歸還人員 Agent			
	用途 Purpose				
	註銷 Deaccession	註銷依據 / 文號 Document No.			
		註銷原因 Reason			
註銷日期 Date					
相關首長批示 Director's Authorization					
執行人員 / 單位簽名 Executive Authorization					
移轉 Transfer	移轉依據/文號 Document No.				
	移轉原因 Reason				
	移轉日期 Date				
	移轉單位 Receiving Unit				

元素名稱		著錄範例		
Element	Subelement			
		相關首長批示 Director's Authorization		
		執行人員 / 單位簽名 Executive Authorization		
	現在位置 In the Museum	六樓庫房		
	Current Location 館外 Outside			
修復紀錄 Conservation/ Treatment History	修復結果 Treatment	修復時間 Date		
		執行人員 / 單位簽名 Agent		
		修復位置 Location		
		修復材料 Material		
	修復後淨重 Net weight			
	典藏環境建議 Storage Suggestions			
	修復紀要 Remarks			
修復建議 Treatment Suggestions				
藏品價值 Value	評等 Grade			
	金額 Monetary Value		無	
	幣種 Numismatic Classification			
	保險 Insurance	險種 Type		
		保單號碼 Insurance No.		
		要保金額 Policy Amount		
		投保金額 Insurance Value		
		保險期限 Covering Period	起 Earliest Date	
			迄 Latest Date	
		對保公司 Ceded Company		
投保公司 Insurance Company				
著錄 Related Textual References	類型 Type		館內	
	名稱 Title		巧手慧思色彩絢麗的 中國刺繡	
	期刊卷期 Volume			
	頁碼 Page		86	
	圖版編號 Plate			
	該出版品中文物說明 Object Description		盤金袖口花邊料	
	參考資料 Reference			
影像檔	檔名 File Name	te29930na0001s	te29930na0001s	

元素名稱		著錄範例	
Element	Subelement		
Related Visual Documentation	影像格式 Image Format	*.tif	*.jpg
	影像大小 Image Measurements	30.6MB	384KB
	影像類型 Image Type	2D 影像	2D 影像
	影像角度 Image View	正面	
	影像來源 Image Source	正片掃描	
	使用權限 Copyright/Restrictions	文物管理者	
	圖檔說明 Description		
製作日期 Date			
建檔紀錄 Cataloging History	填表人 Cataloger Name	黃春秀	
	填表時間 Cataloging Date	2005-10-10	
	建檔人 Typist	蘇淑娟	
	建檔時間 Typing Date		
	核對人 Verifier Name		
	核對時間 Verifying Date		
	著錄狀態 Data Condition	著錄中	

06 編織類著錄範列表單 (組件：單件一個登錄號) 2005/11/29 maat 修

元素名稱		著錄範例	
Element	Subelement		
藏品類型 Type	館藏類型 Type	編織	
	相關類型 Related Type		
品名 Object Title	中文品名 Chinese Title	藍緞盤金繡花鳥	
	英文品名 English Title	Gold lace on the sleeve of the robe	
	其他品名 Variant Title		



元素名稱		著錄範例			
Element	Subelement				
藏品說明 Object Description	組件說明 Composition Notes		藍緞盤金繡花鳥，共計兩件，中文品名相同，登錄號為 29930-29931。		
	附件說明 Mounting Notes				
作者資料 Creator	姓名 Name				
	別名/字號 Variant Name				
	其他識別資料 Identification				
	出生地點 Birth Place				
	生年 Birth Date	中曆 Chinese Calendar	朝代別 Dynasty		
			分期 Period	帝王 Emperor	
				年號 Reign Title	
				年 Year	
				月 Month	
				日 Date	
				西曆 Christian Era	
				年 Year	
			月 Month		
			日 Date		
	卒年 Death Date	中曆 Chinese Calendar	朝代別 Dynasty		
			分期 Period	帝王 Emperor	
				年號 Reign Title	
年 Year					
月 Month					
日 Date					
西曆 Christian Era					
年 Year					
月 Month					
日 Date					
國籍 Nationality					

元素名稱		著錄範例			
Element	Subelement				
	族群 Ethnic Group				
	籍貫 Native Place				
	活動區域 Place of Active				
	派別 School				
	師承 Master				
	風格 Style				
	特色 Characteristics				
	創作地點 Creating Place				
	創作歷程 Active Period				
	作品資料 Creation	中曆 Chinese Calendar	起 Earliest Date	朝代別 Dynasty	清末
				分期 Period	
帝王 Emperor					
年號 Reign Title					
年 Year					
月 Month					
日 Date					
迄 Latest Date			朝代別 Dynasty	民初	
			分期 Period		
			帝王 Emperor		
		年號 Reign Title			
西曆 Chris- tian Era		起 Earliest Date	年 Year	1863	
			月 Month		
			日 Date		
		迄 Latest Date	年 Year	1911	
			月 Month		
			日 Date		
黃曆紀年 Lunar Calendar					
考古別 Archaeological Period					
發掘/出土地 Site/Field					
歷史文化背景 Context					
材質 Materials	類別 Type			緞	
	色彩 Color	底色 Bottom Colors		藍	
		配色 Match Colors		黃 - 金黃	
	註釋 Remarks				
形制 Physical Description	類別 Type			繡件	
	名稱 Name				

元素名稱		著錄範例	
Element	Subelement		
	功能 Function	婚喪喜慶	
	註釋 Remarks		
技法 Techniques	類別 Type	刺繡	
	名稱 Name	蜀繡(川繡) - 盤金	
	註釋 Remarks		
紋飾 Decoration	類別 Type	植物紋	植物紋
	名稱 Name	花鳥紋	瓜果紋
	註釋 Remarks		
作品形式 Physical Description	尺寸 Printing	縱長 88 公分、橫長 16.5 公分	
	裝潢尺寸 Mount		
	裝潢式樣 Mounting		
	註釋 Remarks		
款識 Inscription	識文位置 Location		
	識文總類 Category	類別 Type	
		書體 Script	
	刻作方式 Skill	類別 Type	
		名稱 Name	
識文內容 Transcription			
註釋 Remarks			
說明與詮釋 Object Description and Interpretation		盤金花邊一般用於正式場合穿著的禮服袖口上，以顯示華麗莊重，構圖以石榴、佛手為中心，配展翅飛翔的對禽寓福壽祥瑞之意，金線成分不足，至今光澤不變，針腳極細，呈現流暢的美感。	
展覽 Exhibition	展覽名稱 Exhibition Title		
	展覽時間 Exhibition Date		
	展覽地點 Exhibition Venue		
	展覽描述 Exhibition Introduction	類型 Type	
		說明 Exhibition Label Text	
	參展名稱 Object Name		
	展品描述 Object Description	類型 Type	
		說明 Exhibition Label Text	
註釋 Remarks			
入藏 Acquisition	入藏日期 Date	1971-12-09	
	取得方式 Transfer Mode	捐贈	
	藏品原所有人 Past collector	瑪格麗特繆瑟夫人	

元素名稱		著錄範例		
Element	Subelement			
	藏品登錄資料 Accession	流水號 Serial Number		
		原始號 Original Number		
		登錄號 Accession Number	29931	
	收藏地點 Current Location	典藏單位 Repository Name		國立歷史博物館
		位置號 Location Number		六樓庫房
註釋 Remarks				
藏品狀況 Condition	外觀描述 Description		現況良好	
	註釋 Remarks			
異動紀錄 Administrative/ Biographical	提借紀錄 Loan history	館內 In the Museum	單位 Unit	
			借出 Borrow	日期 Date
				提借人員 Agent
		歸還 Return	日期 Date	
			歸還人員 Agent	
		館外 Outside	單位 Unit	
	借出 Borrow		日期 Date	
			提借人員 Agent	
	歸還 Return		日期 Date	
		歸還人員 Agent		
	用途 Purpose			
	註銷 Deaccession	註銷依據 / 文號 Document No.		
		註銷原因 Reason		
註銷日期 Date				
相關首長批示 Director's Authorization				
執行人員 / 單位簽名 Executive Authorization				
移轉 Transfer	移轉依據/文號 Document No.			
	移轉原因 Reason			
	移轉日期 Date			
	移轉單位 Receiving Unit			

元素名稱		著錄範例		
Element	Subelement			
		相關首長批示 Director's Authorization		
		執行人員 / 單位簽名 Executive Authorization		
	現在位置 Current Location	館內 In the Museum	六樓庫房	
		館外 Outside		
修復紀錄 Conservation/ Treatment History	修復結果 Treatment	修復時間 Date		
		執行人員 / 單位簽名 Agent		
		修復位置 Location		
		修復材料 Material		
	修復後淨重 Net weight			
	典藏環境建議 Storage Suggestions			
	修復紀要 Remarks			
	修復建議 Treatment Suggestions			
藏品價值 Value	評等 Grade			
	金額 Monetary Value	無		
	幣種 Numismatic Classification			
	保險 Insurance	險種 Type	保單號碼 Insurance No.	
			要保金額 Policy Amount	
		投保金額 Insurance Value		
		保險期限 Covering Period	起 Earliest Date	
			迄 Latest Date	
		對保公司 Ceded Company		
		投保公司 Insurance Company		
著錄 Related Textual References	類型 Type	館內		
	名稱 Title	巧手慧思色彩絢麗的 中國刺繡		
	期刊卷期 Volume			
	頁碼 Page	86		
	圖版編號 Plate			
	該出版品中文物說明 Object Description	盤金袖口花邊料		
	參考資料 Reference			
影像檔	檔名 File Name	te29931na0001s	te29931na0001s	

元素名稱		著錄範例	
Element	Subelement		
Related Visual Documentation	影像格式 Image Format	*.tif	*.jpg
	影像大小 Image Measurements	30.6MB	384KB
	影像類型 Image Type	2D 影像	2D 影像
	影像角度 Image View	正面	
	影像來源 Image Source	正片掃描	
	使用權限 Copyright/Restrictions	文物管理者	
	圖檔說明 Description		
製作日期 Date			
建檔紀錄 Cataloging History	填表人 Cataloger Name	黃春秀	
	填表時間 Cataloging Date	2005-10-10	
	建檔人 Typist	蘇淑娟	
	建檔時間 Typing Date		
	核對人 Verifier Name		
	核對時間 Verifying Date		
	著錄狀態 Data Condition	著錄中	

06 編織類著錄範列表單 (組件：一組一個登錄號) 2005/11/29 maat 修

元素名稱		著錄範例	
Element	Subelement		
藏品類型 Type	館藏類型 Type	編織	
	相關類型 Related Type		
品名 Object Title	中文品名 Chinese Title	黑緞地人物紋劍帶	
	英文品名 English Title	Sword-shaped shoulder cape lappet	

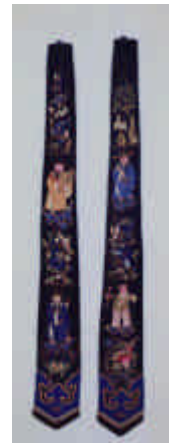

元素名稱		著錄範例	
Element	Subelement		
	其他品名 Variant Title		
藏品說明 Object Description	組件說明 Composition Notes	黑緞地人物紋劍帶，兩件合為一組，一個登錄號為84-00342。	
	附件說明 Mounting Notes		
作者資料 Creator	姓名 Name		
	別名/字號 Variant Name		
	其他識別資料 Identification		
	出生地點 Birth Place		
	生年 Birth Date	中曆 Chinese Calendar	朝代別 Dynasty
			分期 Period
			帝王 Emperor
			年號 Reign Title
			年 Year
			月 Month
			日 Date
	西曆 Christian Era	年 Year	
		月 Month	
		日 Date	
	卒年 Death Date	中曆 Chinese Calendar	朝代別 Dynasty
			分期 Period
			帝王 Emperor
年號 Reign Title			
年 Year			
月 Month			
日 Date			
西曆 Christian Era		年 Year	
		月 Month	
		日 Date	

元素名稱		著錄範例			
Element	Subelement				
	國籍				
	Nationality				
	族群				
	Ethnic Group				
	籍貫				
	Native Place				
	活動區域				
	Place of Active				
	派別 School				
	師承 Master				
	風格 Style				
	特色 Characteristics				
	創作地點				
Creating Place					
創作歷程					
Active Period					
作品資料 Creation	中曆 Chinese Calendar	起 Earliest Date	朝代別 Dynasty		清末民初
			分期 Period		
			帝王 Emperor		
			年號 Reign Title		
			年 Year		
			月 Month		
			日 Date		
	迄 Latest Date	朝代別 Dynasty		民初	
		分期 Period			
		帝王 Emperor			
		年號 Reign Title			
		年 Year			
		月 Month			
		日 Date			
	西曆 Chris tian Era	起 Earliest Date	年 Year		1912
			月 Month		
			日 Date		
		迄 Latest Date	年 Year		1922
			月 Month		
日 Date					
黃曆紀年					
Lunar Calendar					
考古別					
Archaeological Period					
發掘/出土地					
Site/Field					
歷史文化背景					
Context					
材質 Materials	類別				緞
	Type				
	色彩 Color	底色 Bottom Colors			黑
		配色 Match Colors			藍 黃 - 金黃 黃 - 土黃 白 紅 粉紅
註釋					
Remarks					
形制 Physical	類別				披飾
	Type				

元素名稱		著錄範例				
Element	Subelement					
Description	名稱 Name	劍帶				
	功能 Function	佩飾				
	註釋 Remarks					
技法 Techniques	類別 Type	刺繡				
	名稱 Name	蘇繡 - 貼綾				
	註釋 Remarks					
紋飾 Decoration	類別 Type	道釋紋	植物紋	植物紋	動物紋	動物紋
	名稱 Name	八仙紋	花鳥紋	纏枝紋	魚紋	螃蟹紋
	註釋 Remarks					
作品形式 Physical Description	尺寸 Printing	縱長 68 公分				
	裝潢尺寸 Mount					
	裝潢式樣 Mounting					
	註釋 Remarks					
款識 Inscription	識文位置 Location					
	識文總類 Category	類別 Type				
		書體 Script				
	刻作方式 Skill	類別 Type				
		名稱 Name				
識文內容 Transcription						
註釋 Remarks						
說明與詮釋 Object Description and Interpretation		這是以鈕扣扣在雲肩上的飄帶，黑色地分層彩繡四季花卉、八仙、及法器，劍帶的尖角部分，用藍色雲頭紋貼飾，絲邊再用金線勾盤，每片底部再以金線繡盤長為飾，八仙開臉絕佳，是閩繡中的佳作。				
展覽 Exhibition	展覽名稱 Exhibition Title		中國傳統刺繡展 美麗與吉祥			
	展覽時間 Exhibition Date		2004-08-10~2004-09-19			
	展覽地點 Exhibition Venue		國立歷史博物館，一樓			
	展覽描述 Exhibition Introduction	類型 Type				
		說明 Exhibition Label Text				
	參展名稱 Object Name		黑緞地人物紋劍帶			
	展品描述 Object Description	類型 Type				
		說明 Exhibition Label Text				
註釋 Remarks						

元素名稱		著錄範例			
Element	Subelement				
入藏 Acquisition	入藏日期 Date		1995-01-12		
	取得方式 Transfer Mode		購藏		
	藏品原所有人 Past collector		張木養		
	藏品登錄資料 Accession	流水號 Serial Number			
		原始號 Original Number			
		登錄號 Accession Number	84-00342		
	收藏地點 Current Location	典藏單位 Repository Name	國立歷史博物館		
位置號 Location Number		五樓庫房 (5-2)			
註釋 Remarks					
藏品狀況 Condition	外觀描述 Description		現況良好		
	註釋 Remarks				
異動紀錄 Administrative/ Biographical	提借紀錄 Loan history	館內 In the Museum	單位 Unit		
			借出 Borrow	日期 Date	
				提借人員 Agent	
		歸還 Return	日期 Date		
			歸還人員 Agent		
		館外 Outside	單位 Unit		
	借出 Borrow		日期 Date		
			提借人員 Agent		
	歸還 Return		日期 Date		
		歸還人員 Agent			
	用途 Purpose				
	註銷 Deaccession	註銷依據 / 文號 Document No.			
		註銷原因 Reason			
		註銷日期 Date			
相關首長批示 Director's Authorization					
執行人員 / 單位簽名 Executive Authorization					
移轉 Transfer	移轉依據/文號 Document No.				
	移轉原因 Reason				
	移轉日期 Date				

元素名稱		著錄範例		
Element	Subelement			
	移轉單位			
	Receiving Unit			
	相關首長批示			
	Director's Authorization			
	執行人員 / 單位簽名			
	Executive Authorization			
現在位置	館內	五樓庫房 (5-2)		
	In the Museum			
Current Location	館外			
	Outside			
修復紀錄 Conservation/ Treatment History	修復結果 Treatment	修復時間		
		Date		
		執行人員 / 單位簽名 Agent		
		Agent		
	修復位置	Location		
		Location		
	修復材料	Material		
		Material		
修復後淨重				
Net weight				
典藏環境建議				
Storage Suggestions				
修復紀要				
Remarks				
修復建議 Treatment Suggestions				
藏品價值 Value	評等 Grade			
	金額 Monetary Value	無		
	幣種 Numismatic Classification			
	保險 Insurance	險種 Type		
			Type	
		保單號碼 Insurance No.		
		要保金額 Policy Amount		
		投保金額 Insurance Value		
		保險期限 Covering Period	起 Earliest Date	
			迄 Latest Date	
		對保公司 Ceded Company		
	投保公司 Insurance Company			
	著錄 Related Textual References	類型 Type	館內	
名稱 Title		展現中國織繡之美 清代服飾		
期刊卷期 Volume				
頁碼 Page		40		
圖版編號 Plate				
該出版品中文物說明 Object Description		雲肩劍帶飾		
參考資料 Reference				

元素名稱		著錄範例	
Element	Subelement		
影像檔 Related Visual Documentation	檔名 File Name	te84-00342na0001s	te84-00342na0001s
	影像格式 Image Format	*.tif	*.jpg
	影像大小 Image Measurements	30.7MB	392KB
	影像類型 Image Type	2D 影像	2D 影像
	影像角度 Image View	正面	
	影像來源 Image Source	正片掃描	
	使用權限 Copyright/Restrictions	文物管理者	
	圖檔說明 Description		
製作日期 Date			
建檔紀錄 Cataloging History	填表人 Cataloger Name	黃春秀	
	填表時間 Cataloging Date	2005-10-10	
	建檔人 Typist	蘇淑娟	
	建檔時間 Typing Date		
	核對人 Verifier Name		
	核對時間 Verifying Date		
	著錄狀態 Data Condition	著錄中	

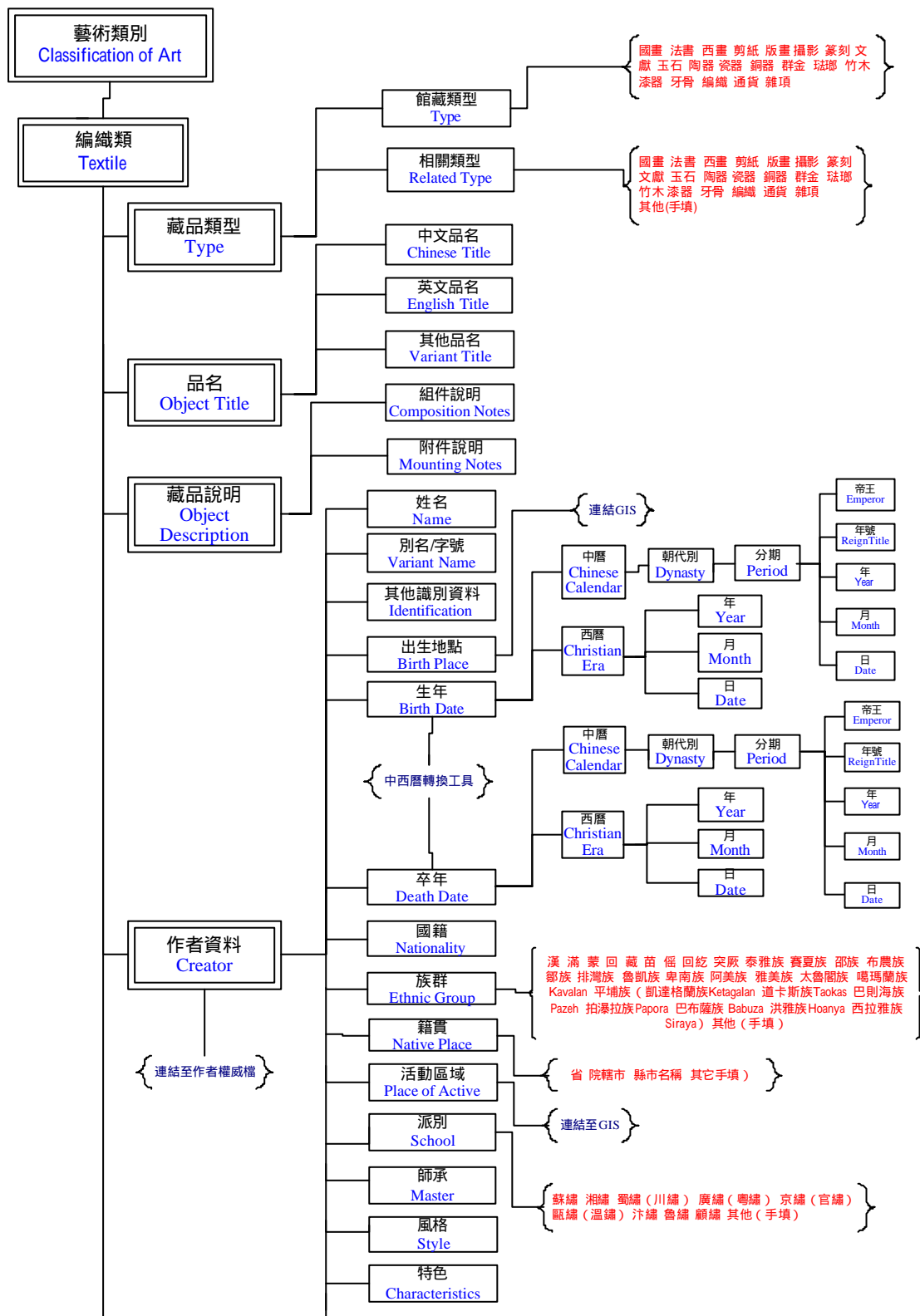

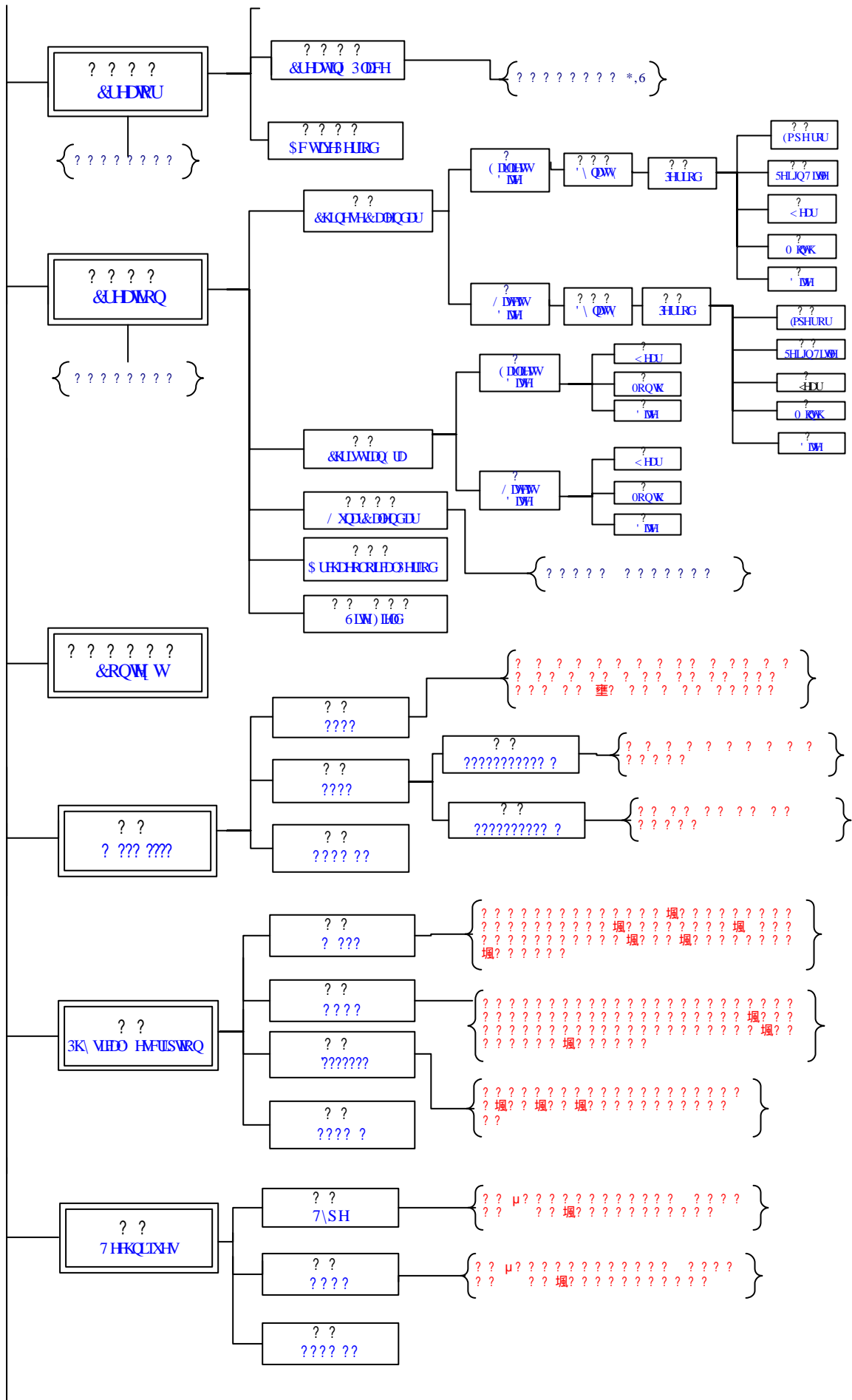

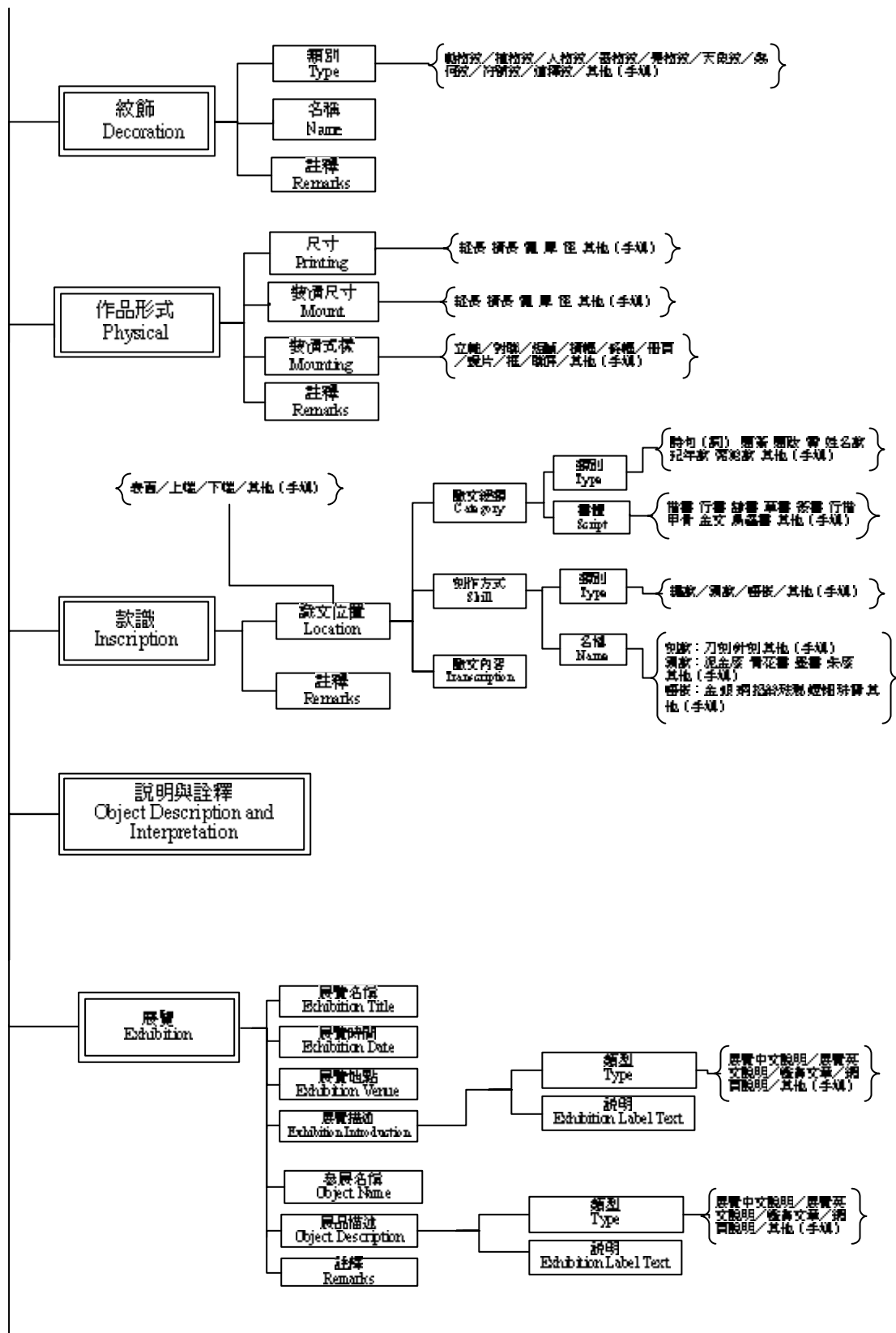

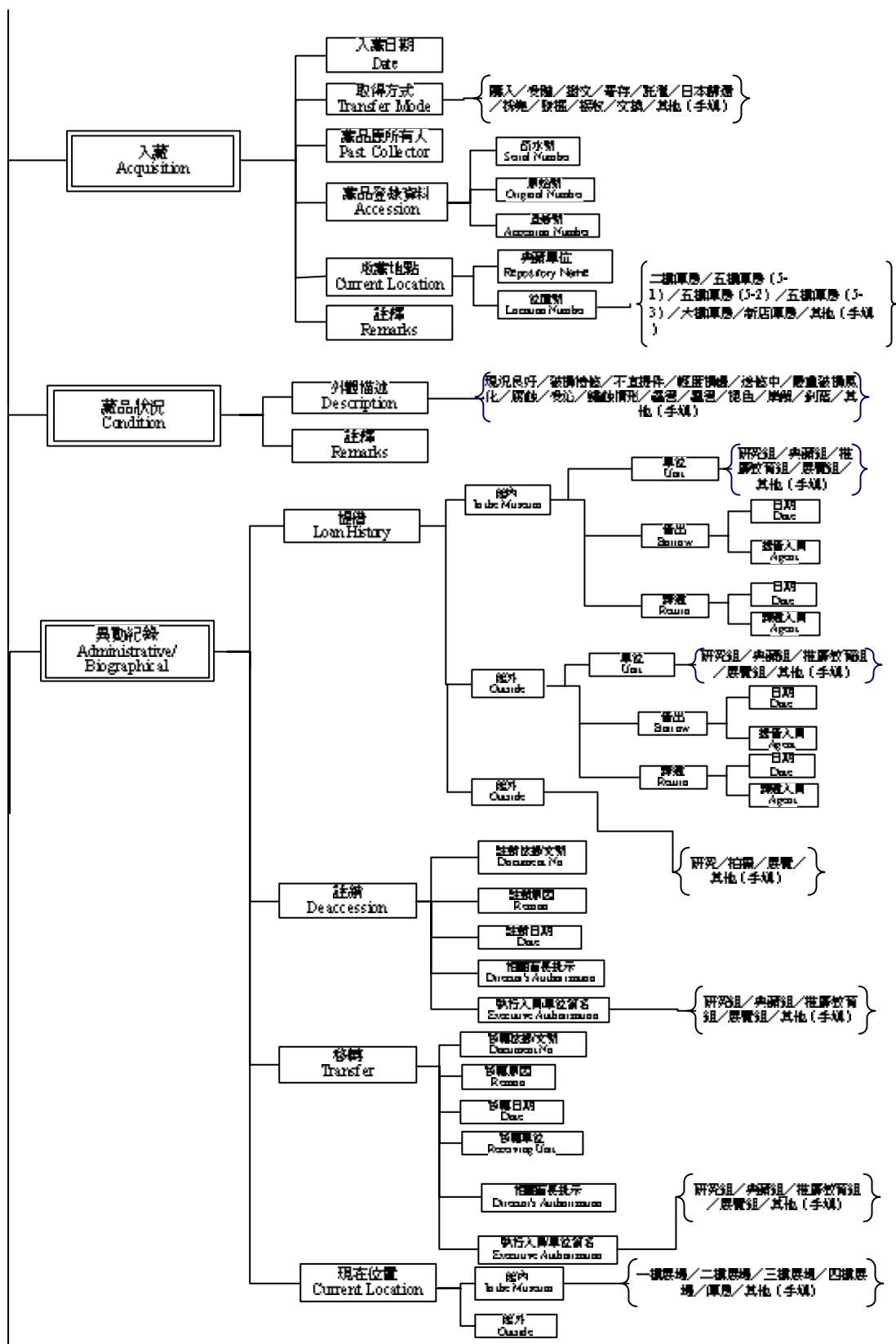

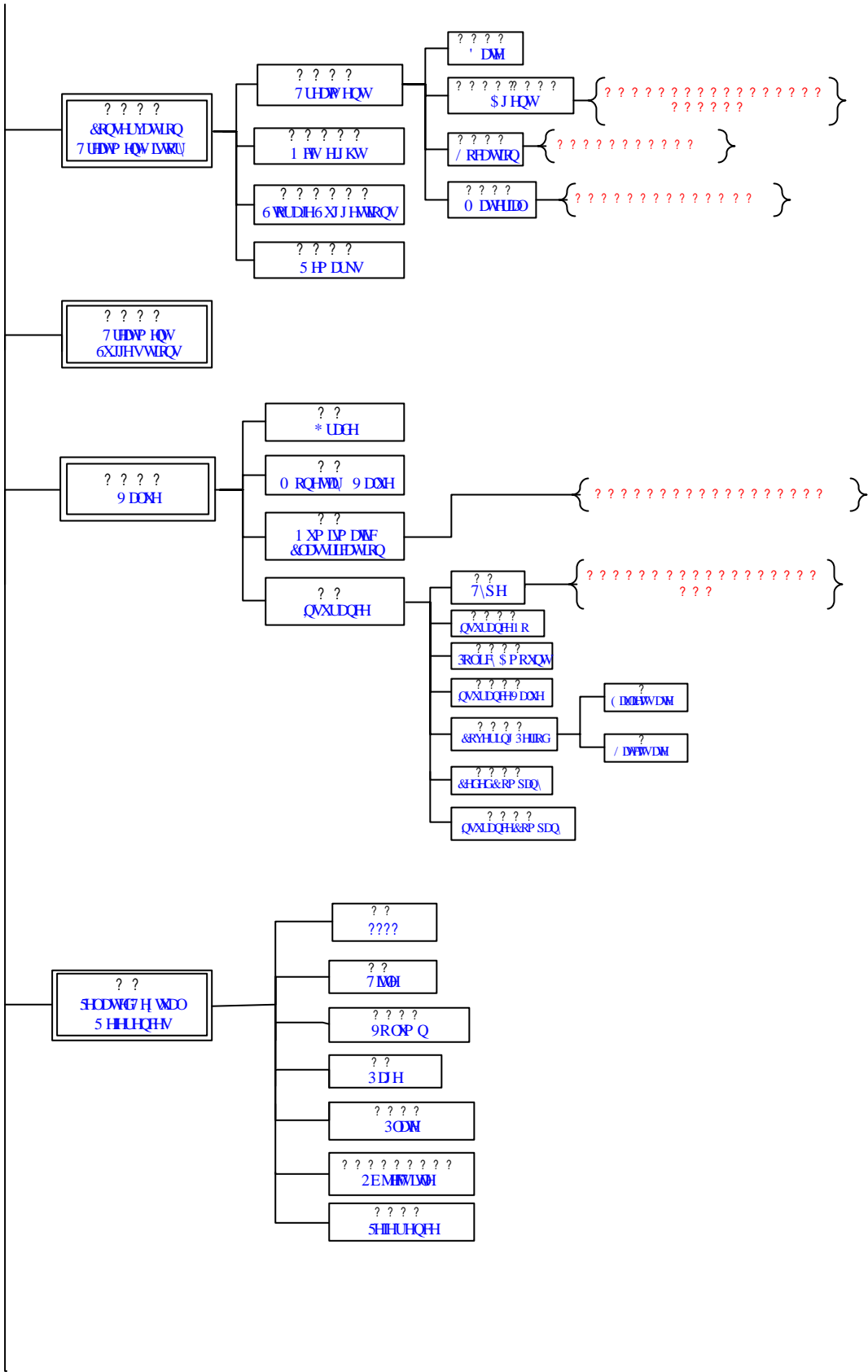

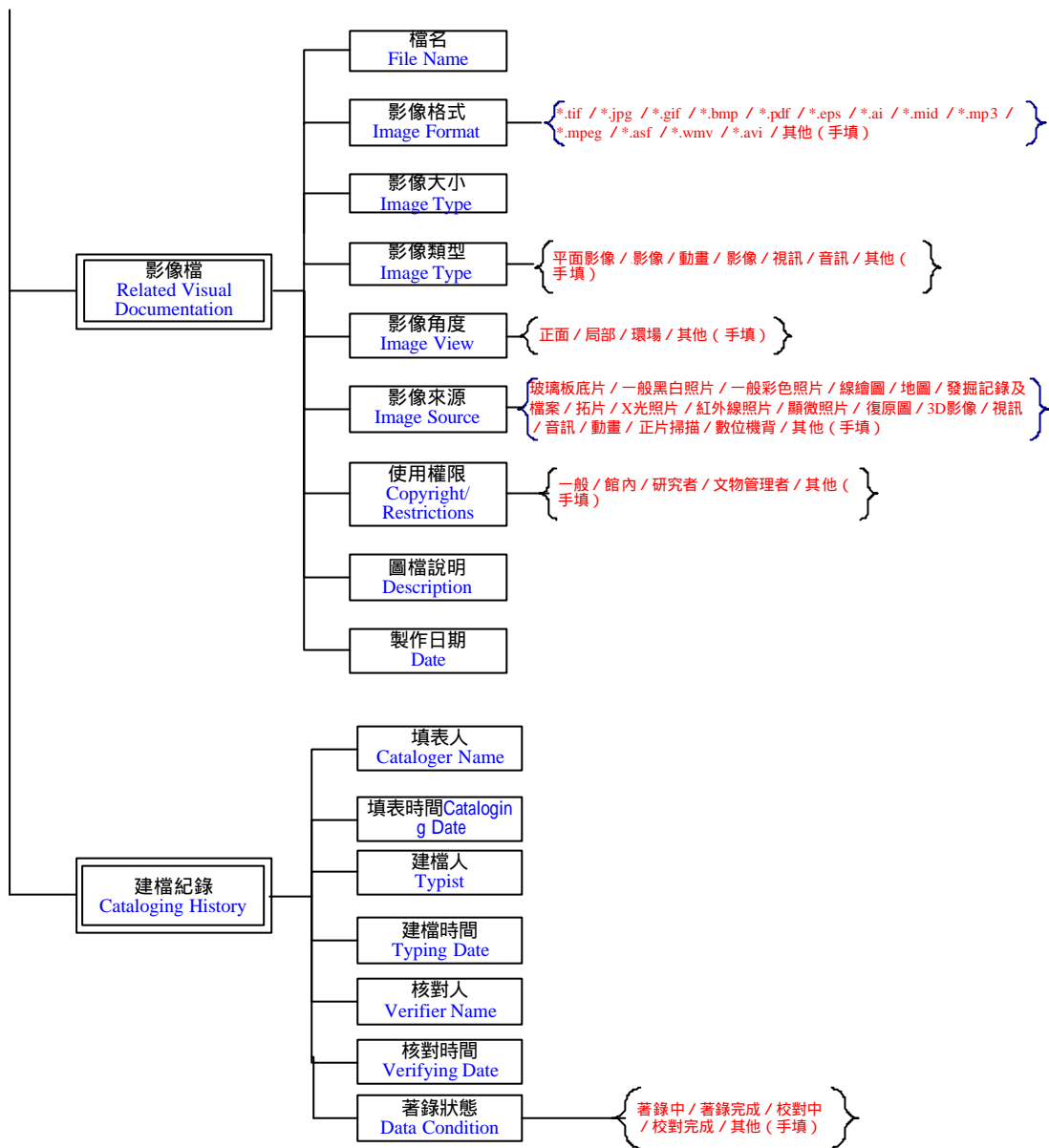

編織類系統屬性功能需求表單 08

元素中文名稱		欄位順序	資料型態	欄位最大 字元數	必填 欄位	多值 欄位	功能連結	預設值	固定值	唯一值 欄位	
Element	Subelement										
藏品類型		1	Varchar								
	館藏類型	1-1	Varchar	10	Y		下拉式選單	編織			
	相關類型	1-2	Varchar	20		Y	下拉式選單				
品名		2									
	中文品名	2-1	Varchar	60	Y						
	英文品名	2-2	Varchar	60		Y					
	其他品名	2-3	Varchar	100		Y					
藏品說明		3									
	組件說明	3-1	Text	--							
	附件說明	3-2	Text	--							
作者資料		4									
	姓名	4-1	Varchar	20			連結作者權威檔				
	別名/字號	4-2	Varchar	100		Y					
	其他識別資料	4-3	Text	--		Y					
	出生地點	4-4	Varchar	100			地名權威檔, GIS				
	生年	中曆	朝代別	4-5-1-1	20			中西曆轉換工具檔			
			分期	帝王	4-5-1-3	20					
				年號	4-5-1-4	20					
				年	4-5-1-5	20					
				月	4-5-1-6	20					
				日	4-5-1-7	20					
			西曆	年	4-5-2-1	20					
		月		4-5-2-2	20						
		日		4-5-2-3	20						
		卒年	中曆	朝代別	4-6-1-1	20				中西曆轉換工具檔	
	分期			帝王	4-6-1-3	20					
				年號	4-6-1-4	20					
				年	4-6-1-5	20					
				月	4-6-1-6	20					
				日	4-6-1-7	20					
	西曆			年	4-6-2-1	20					
			月	4-6-2-2	20						
			日	4-6-2-3	20						
國籍	4-7		Varchar	40							
族群	4-8	Varchar	40			下拉式選單					
籍貫	4-9	Varchar	60								
活動區域	4-10	Text	--			地名權威檔, GIS					
派別 School	4-11	Varchar	20			下拉式選單					
師承 Master	4-12	Varchar	20								
風格 Style	4-13	Varchar	20								
特色 Characteristics	4-14	Varchar	40								

元素中文名稱		欄位順序	資料型態	欄位最大 字元數	必填 欄位	多值 欄位	功能連結	預設值	固定值	唯一值 欄位
Element	Subelement									
	創作地點	4-15	Text	--			地名權威 檔, GIS			
	創作歷程	4-16	Text	--						
作品資料		5	Date							
	中 曆	起 朝代別		5-1			連結中西 曆轉換工 具檔			
			分期	5-1-1-1	20	Y				
				帝王	5-1-1-3	20				
				年號	5-1-1-4	20				
				年	5-1-1-5	20				
				月	5-1-1-6	20				
				日	5-1-1-7	20				
				迄 朝代別	5-1-2-1	20				
			分期	5-1-2-2	20					
				帝王	5-1-2-3	20				
				年號	5-1-2-4	20				
				年	5-1-2-5	20				
				月	5-1-2-6	20				
				日	5-1-2-7	20				
	西 曆	起		5-2	Date	20				
			年	5-2-1						
			月	5-2-1-1						
			日	5-2-1-2						
		迄	年	5-2-1-3						
年			5-2-2							
月			5-2-2-1							
日			5-2-2-2							
	日	5-2-2-3								
歷史文化背景		6	Text	--						
材質			7							
	類別		7-1	Varchar	20	Y	Y	下拉式選 單		
	色彩	底色	7-2-1	Varchar	20	Y	Y	下拉式選 單		
		配色	7-2-2	Varchar	20	Y	Y	下拉式選 單 關聯式代 碼表		
	註釋		7-3	Text	--					
形制			8							
	類別		8-1	Varchar	20	Y		下拉式選 單		
	名稱		8-2	Varchar	20			下拉式選 單		
	功能		8-3	Varchar	20			下拉式選 單		
	註釋		8-4	Text	--					
技法			9			Y				
	類別		9-1	Varchar	20			下拉式選 單		
	名稱		9-2	Varchar	20			下拉式選 單		
	註釋		9-3	Text	--					
紋飾		10				Y				

元素中文名稱		欄位順序	資料型態	欄位最大 字元數	必填 欄位	多值 欄位	功能連結	預設值	固定值	唯一值 欄位	
Element	Subelement										
	類別	10-1	Varchar	30			下拉式選單				
	名稱	10-2	Varchar	30			下拉式選單				
	註釋	10-3	Text	--							
作品形式		11									
	尺寸	11-1	Varchar	20							
	裝潢尺寸	11-2	Varchar	20							
	裝潢式樣	11-3	Varchar	20			下拉式選單				
	註釋	11-4	Text	--							
款識		12				Y					
	識文位置		12-1	Varchar	20			下拉式選單			
	識文總類	類別	12-1-1-1	Varchar	20			下拉式選單			
		書體	12-1-1-2	Varchar	20			下拉式選單			
	刻作方式	類別	12-1-2-1	Varchar	20			下拉式選單			
		名稱	12-1-2-2	Varchar	20			下拉式選單			
	識文內容		12-1-3	Text	--						
	註釋		12-2	Text	--						
說明與詮釋		12	Text	--							
展覽		13				Y					
	展覽名稱		13-1	Varchar	60						
	展覽時間		13-2	Date	20						
	展覽地點		13-3	Varchar	60						
	展覽描述	類型 Type	13-4-1	Varchar	20			下拉式選單			
		說明 Exhibition Label Text	13-4-2	Text	--			Link 館內參考資料或出版品數位檔			
	參展名稱		13-5	Varchar	60						
	展品描述	類型 Type	13-6-1	Varchar	20			下拉式選單			
說明 Exhibition Label Text		13-6-2	Text	--			Link 館內參考資料或出版品數位檔				
註釋		13-7	Text	--							
入藏		14									
	入藏日期		14-1	Date	20	Y					
	取得方式		14-2	Varchar	20			下拉式選單			
	藏品原所有人		14-3	Varchar	40						
	藏品登錄	流水號	14-4-1	Int	8	Y		系統自動產生			
		原始號	14-4-2	Int	20						

元素中文名稱		欄位順序	資料型態	欄位最大 字元數	必填 欄位	多值 欄位	功能連結	預設值	固定值	唯一值 欄位	
Element	Subelement										
資料	登錄號	14-4-3	Int	20	Y		Link 典藏 管理系統			Y	
	收藏地點										
		典藏單位	14-5-1	Varchar	20				國立歷 史博物 館		
		位置號	14-5-2	Varchar	20			Link 典藏 管理系統			
	註釋	14-6	Text	--							
藏品狀況		15				Y					
	外觀描述	15-1	Varchar	20	Y		下拉式選 單	現況良 好			
	註釋	15-2	Text	--							
異動紀錄		16									
	提借紀錄		16-1				Y				
		館內	單位 提借	日期	16-1-1-1	Varchar	20				
				日期	16-1-1-2-1	Date	20			下拉式選 單	
			提借人員	16-1-1-2-2	Varchar	20					
		歸還	日期	日期	16-1-1-3-1	Date	20				
				歸還人員	16-1-1-3-2	Varchar	20				
								Y			
		館外	單位 提借	日期	16-1-2-1	Varchar	20				
				日期	16-1-2-2-1	Date	20				
				提借人員	16-1-2-2-2	Varchar	20				
	歸還		日期	日期	16-1-2-3-1	Date	20				
				歸還人員	16-1-2-3-2	Varchar	20				
		用途	16-1-3	Varchar	40						
	註銷		16-2				Y				
		註銷依據/文號	16-2-1	Varchar	20						
		註銷原因	16-2-2	Varchar	60						
		註銷日期	16-2-3	Date	20						
		相關首長批示	16-2-4	Varchar	40		Y				
		執行人員/單位簽名	16-2-5	Varchar	40		Y		下拉式選 單		
	移轉		16-3				Y				
移轉依據/文號		16-3-1	Varchar	20							
移轉原因		16-3-2	Text	--							
移轉日期		16-3-3	Date	20							
移轉單位		16-3-4	Varchar	40							
相關首長批示		16-3-5	Varchar	40		Y					
執行人員/單位簽名		16-3-6	Varchar	40		Y		下拉式選 單			
現在位置		16-4			Y						
	館內	16-4-1	Varchar	60				下拉式選 單			
	館外	16-4-2	Varchar	60							

元素中文名稱		欄位順序	資料型態	欄位最大 字元數	必填 欄位	多值 欄位	功能連結	預設值	固定值	唯一值 欄位		
Element	Subelement											
修復紀錄		17				Y						
	修復 結果	修復時間	17-1-1	Date	20							
		執行人員 / 單位簽 名	17-1-2	Varchar	40			下拉式選 單				
		修復位置	17-1-3	Varchar	60			下拉式選 單				
		修復材料	17-1-4	Varchar	100							
	修復後淨重	17-2	Varchar	8								
	典藏環境建議	17-3	Text	--								
	修復紀要	17-4	Text	--								
修復建議		18	Text	--		Y						
藏品價值		19										
	評等	19-1	Varchar	20								
	金額	19-2	Varchar	8				無				
	幣種	19-3	Varchar	20			下拉式選 單					
	保 險		19-4				Y					
		險種	19-4-1	Varchar	40			下拉式選 單				
		保單號碼	19-4-2	Varchar	20							
		要保金額	19-4-3	Varchar	8							
		投保金額	19-4-4	Varchar	8							
		保險期限		19-4-5	Date	20						
			起 迄	19-4-5-1 19-4-5-2		20 20						
	對保公司	19-5	Varchar	40								
	投保公司	19-6	Varchar	40								
著錄		20				Y						
	類型	20-1	Varchar	8			下拉式選 單					
	名稱	20-2	Varchar	60								
	期刊卷期	20-3	Varchar	20								
	頁碼	20-4	Varchar	20								
	圖版編號	20-5	Varchar	20								
	該出版品中文物說明	20-6	text	--								
	參考資料	20-7	text	--				Link 館內 參考資料 或出版品 數位檔				
影像檔		22				Y	Link 圖檔 資料庫					
	檔名	21-1	Varchar	20								
	影像格式	21-2	Varchar	10			下拉式選 單					
	影像大小	21-3	Varchar	10								
	影像類型	21-4	Varchar	20								
	影像角度	21-5	Varchar	20								
	影像來源	21-6	Varchar	20								
	使用權限	21-7	Varchar	20								
	圖檔說明	21-8	Text	--								
	製作日期	21-9	Date	20								
建檔紀錄		22										
	填表人	22-1	Varchar	30	Y							

元素中文名稱		欄位順序	資料型態	欄位最大 字元數	必填 欄位	多值 欄位	功能連結	預設值	固定值	唯一值 欄位
Element	Subelement									
	填表時間	22-2	Date	20	Y					
	建檔人	22-3	Varchar	30	Y		系統自動 產生			
	建檔時間	22-4	Date	20	Y					
	核對人	22-5	Varchar	30						
	核對時間	22-6	Date	20						
	著錄狀態	22-7	Varchar	10			下拉式選 單			

填表者：蘇淑娟

編織類系統查詢功能需求表單 09

元素中文名稱		簡要查詢	進階查詢	簡要顯示款目	檢索結果排序	詳細顯示款目	付費使用		
Element	Subelement								
藏品類型		Y	Y	Y	1	Y			
	館藏類型								
	相關類型								
品名			Y			Y			
	中文品名	Y		Y	2				
	英文品名								
	其他品名								
藏品說明									
	組件說明								
	附件說明								
作者資料									
	姓名								
	別名/字號								
	其他識別資料								
	出生地點								
	生年								
		中曆	朝代別						
			分期						
			帝王						
			年號						
			年						
			月						
		日							
		西曆	年						
			月						
			日						
		卒年							
			中曆	朝代別					
	分期								
	帝王								
	年號								
	年								
	月								
	日								
	西曆		年						
			月						
			日						
	國籍								
族群									
籍貫									
活動區域									
派別									
師承									
風格									
特色									
創作地點									
創作歷程									
作品資料									
	中曆	起	朝代別	Y	Y	Y	3	Y	
			分期						
			帝王		Y			Y	

元素中文名稱				簡要查詢	進階查詢	簡要顯示款目	檢索結果排序	詳細顯示款目	付費使用		
Element	Subelement										
	迄	年號	年		Y			Y			
			月		Y			Y			
			日								
			迄	朝代別	Y	Y	Y	4	Y		
		西曆	起	年	年	Y		Y	5		Y
					月						
					日						
			迄	年	年	Y		Y	6		Y
					月						
					日						
	歷史文化背景					Y			Y		
	材質	色彩	類別	類別	Y	Y	Y	7	Y		
				底色	底色	Y	Y	Y	8	Y	
					配色		Y			Y	
		註釋									
	形制	類別	名稱	類別	Y	Y	Y	9	Y		
名稱					Y			Y			
功能				Y	Y	Y	10	Y			
註釋											
技法	類別	名稱	類別		Y			Y			
			名稱		Y			Y			
			註釋								
紋飾	類別	名稱	類別		Y			Y			
			名稱		Y			Y			
			註釋								
作品形式	尺寸	裝潢尺寸	尺寸	Y	Y	Y	11	Y			
			裝潢式樣								
			裝潢式樣								
			註釋								
款識	識文位置	識文總類	類別								
			書體								
		刻作方式	類別								
			名稱								
		識文內容									
		註釋									
說明與詮釋					Y			Y			

元素中文名稱		簡要查詢	進階查詢	簡要顯示款目	檢索結果排序	詳細顯示款目	付費使用	
Element	Subelement							
展覽								
	展覽名稱							
	展覽時間							
	展覽地點							
	展覽描述	類型						
		說明						
	參展名稱							
	展品描述	類型						
說明								
	註釋							
入藏								
	入藏日期							
	取得方式							
	藏品原所有人							
	藏品登錄資料	流水號						
		原始號						
		登錄號						
	收藏地點	典藏單位						
位置號								
	註釋							
藏品狀況	外觀描述							
	註釋							
異動紀錄	提借紀錄	館內	單位					
			借出	日期				
			提借人員					
		歸還	日期					
			歸還人員					
		館外	借出	單位				
				日期				
				提借人員				
	歸還		日期					
		歸還人員						
		用途						
	註銷	註銷依據/文號						
		註銷原因						
		註銷日期						
		相關首長批示						
		執行人員/單位 簽名						
	移轉	移轉依據/文號						
		移轉原因						
		移轉日期						
		移轉單位						
相關首長批示 執行人員/單位 簽名								

元素中文名稱		簡要查詢	進階查詢	簡要顯示款目	檢索結果排序	詳細顯示款目	付費使用		
Element	Subelement								
	現在位置								
	館內								
	館外								
修復紀錄	修復結果								
	修復時間								
	執行人員 / 單位簽名								
	修復位置								
	修復材料								
	修復後淨重								
	典藏環境建議								
	修復紀要								
修復建議									
藏品價值	評等								
	金額								
	幣種								
	保險	險種							
		保單號碼							
		要保金額							
		投保金額							
		保險期限	起						
			迄						
	對保公司								
	投保公司								
著錄	類型								
	名稱								
	期刊卷期								
	頁碼								
	圖版編號								
	該出版品中文物說明								
	參考資料								
影像檔	檔名								
	影像格式								
	影像大小								
	影像類型								
	影像角度								
	影像來源								
	使用權限								
	圖檔說明								
	製作日期								
建檔紀錄	填表人								
	填表時間								
	建檔人								
	建檔時間								
	核對人								
	核對時間								
	著錄狀態								

填表者：蘇淑娟

10 系統紀錄建檔流程說明 根據 93.04.25 回傳表單，94.05.13 回傳表單

著錄時，先由內容專家填寫 metadata 表單，再由助理人員建檔，或是內容專家研判文物，直接由助理人員輸入電腦，不用再填寫表單。

著錄人員要進行紀錄建檔時，進入著錄介面之前需經過身份的確證，著錄人員必須輸入自己的姓名，方可登入 Metadata 系統進行建檔，系統需記錄建檔人姓名與建檔時間。並記錄此筆資料的著錄研判人員姓名、日期(即填表人)。

同樣的，當著錄人員需核對紀錄內容時，也需經過身份的確證，藉由確證的動作可知該筆記錄是經由誰人所修改，系統亦需記錄核對人姓名與核對時間。系統不需記錄每次的核對資訊，只需記錄最近一次的核對資訊即可。

11 Metadata 系統主鍵元素架構格式

根據 93.04.25 回傳表單，93.05.02 提問，94.05.13 回傳表單

史博館將「文物館藏編號」作為主鍵元素，其架構格式，共有五種，茲分述如下：

格式一：
四個阿拉伯數字，開頭數字為 6、7、8、9，如 6900

格式二：
五個阿拉伯數字，開頭數字為 1、2、3，如 10062

格式三：
二個阿拉伯數字+ - +五個阿拉伯數字，如 71-00030

格式四：
一個英文字+七個阿拉伯數字，如 h0000370

格式五：
二個阿拉伯數字+ - +五個阿拉伯數字+ - + 一個阿拉伯數字，如 82-00173-1
二個阿拉伯數字+ - +五個阿拉伯數字+ - + 二個阿拉伯數字，如 82-00173-12

12 系統使用群組與其使用功能表單

根據 93.04.25 回傳表單，93.05.02 提問，94.05.13 回傳表單

群組 (Group)	群組描述	系統功能				
		資料查詢	資料異動	系統維護		
				權限管理	代碼管理	異動紀錄查詢
系統管理人員	負責管理與維護系統	Y	Y	Y	Y	Y
研究人員		Y	Y		Y	Y
研究助理		Y	Y		Y	