

紅色字體：更正過的資料

琺瑯器 Metadata 需求確認表單 01

| | |
|---|---|
| 主題計畫名稱 (中/英文): 國家歷史文物數位典藏計畫 | 計畫主持人:(姓名、電話、電子郵件) 黃永川 |
| 主題計畫所屬單位：國立歷史博物館 | |
| 計畫說明： 國立歷史博物館自 1956 年起開始蒐藏琺瑯類文物，迄今收藏數量已達一百八十餘件。藏品類別包括日常生活用器（如碗、杯、盤等）玩賞（如鼻煙壺、彩蛋）及佩飾器（如帶首）。形制主要為仿陶瓷器、青銅器類。以明清琺瑯工藝的傳承言之，源於域外（拜占庭、大食），但傳入中國後，工藝水準更為純熟精美，及於清代乾隆時期，更因社會安定、經濟發展以及皇帝的喜好，臻於高峰。器型仿自陶瓷器者包括瓶、罐、水注、碗、杯、盤等。本館收藏以瓶為大宗，約 30 件，占藏品總量的 16 百分比，仿青銅器型則如鼎、壘、觚等約 7 件。除以上所提器型，尚有茶几、圓凳、盒等日用品。館藏琺瑯若以製作技法為論，掐絲琺瑯、畫琺瑯、內填琺瑯三者皆有，其中以掐絲琺瑯數量最多，此類琺瑯約於清乾隆中後期達到顛峰，至晚期漸衰。以胎質為論，銅胎最多，其次為鐵胎、銀胎。年代而言，清代較多約 62 件，佔 34 百分比，餘為近現代之作。琺瑯器製作工序繁複，費時又費力，它承襲西方技術，缺乏中國傳統，濃厚工藝趣味而不為君王和文人雅士的鑑賞，因而漸次式微不振。 | |
| 計畫目標： 「國家歷史文物數位典藏計畫」的主要目標為建立一完整的數位化歷史文物多媒體資料庫，使國立歷史博物館典藏及研究資料得以藉由數位化型態保存。對博物館內部環境以 Intranet 觀念導入，建立一完整數位資料生產流程，除針對國立歷史博物館過去累積四十餘年珍貴資料全面數位化外，亦著重將進行中各類資訊、知識立即收入多媒體資料庫管理使用；對外部機構由 Extranet 觀念導入，建置以瀏覽器(Internet Browser)使用博物館數位典藏資料庫的環境及機制，以方便使用者易於使用博物館資源並學習瞭解歷史文化。 | |
| 參與 Metadata 作業的主題計畫同仁:(姓名、電話、電子郵件) | |
| 吳國淳, 23610270# 203, joywu@nmh.gov.tw | 李明珠, 23610270# 201, andrea@nmh.gov.tw |
| 成耆仁, 23610270# 206, keein@nmh.gov.tw | 黃春秀, 23610270# 403, Chunhsiu@nmh.gov.tw |
| 張沛誼, 23610270# 217, janet@nmh.gov.tw | 江桂珍, 23610270# 209, Jennie@nmh.gov.tw |
| 鄒力耕, 23610270# 304, Likeng@nmh.gov.tw | 羅煥光, 23610270# 324, Bright@nmh.gov.tw |
| 郭暉妙, 23610270# 307, geno@nmh.gov.tw | 黃璧珍, 23610270# 517, chane@nmh.gov.tw |
| 陳嘉宜, 23610270# 517, zoe@nmh.gov.tw | 莊巧筑, 23610270# 517, greenwish@nmh.gov.tw |
| 曾時君, 23610270# 517, spice7@nmh.gov.tw | 蘇淑娟, 23610270# 517, nv2ah6@moe.nmh.gov.tw |
| 姜映荷, 23610270# 608, herchiang@nmh.gov.tw | |
| Q1、是否希望將 Metadata 需求納入計畫內？ 是 否（原因：整合及分享各計畫所建置之數位化內容） | |
| Q2、是否希望中研院「Metadata 工作組」協助規劃與分析典藏品 Metadata？ 是（請至 Q3） 否（原因：藉重專業能力及經驗） | |

Q3、系統目標

- 1.系統應讓 metadata 的領域專家們能夠透過友善的介面，在不須要資訊專業人員協助之下，方便地訂定 metadata 的規格，並自動地轉換成資料庫的表格。
- 2.領域專家們修改 metadata 規格後，資料庫的表格隨之更動，輸入介面也隨之更新。資料庫內現存的資料欄位，應在合理的範圍內自動轉換成新規格。
- 3.本系統主要在提供領域專家一個即時測試的工作環境，使得專家在制定或修改 metadata 規格後，可立即藉由此系統的實際操作介面，而更深入地瞭解所訂定的 metadata 規格。

Q4、系統範圍

- 1.此系統提供予專業研究人員制定或修改 metadata 規格之介面。
- 2.著錄人員可透過系統單筆逐一新增修改與刪除資料，或將資料彙整成 Excel 表格請資訊人員整批匯入資料庫。
- 3.系統可透過單機版本的使用介面與資料庫進行連線，也可使用瀏覽器方式與資料庫連線，使用者不受限制，只要能夠連線至網際網路，即可依自己的權限使用資料庫內容。

Q5、預計時程與期限？

預計請後設資料小組於 94 年 6 月初完成需求規格書，以利本計畫能於期中審查時呈現成果

Q6、預期的需求重點與成果？（GIS system? Exhibition Management.....）

完成牙骨、剪紙、編織、琺瑯、攝影、玻璃器六類文物之後設資料需求規格書

Q7、藏品資料類型與數量（若不同資料類型需不同的 Metadata 著錄格式，請註明，並標明計畫進行的優先順序）

牙骨類 211 件，剪紙類 216 件，編織類 1096 件，琺瑯器 183 件，攝影類 398 件，玻璃器 228 件。

Q8、目前典藏品目錄資訊的狀態？

8-1 使用的系統

系統名稱、鍵檔數量、資料庫系統相關文件（規格書，Schema...等）

8-2 是否使用任何 metadata 標準？

CDWA

8-3 是否有任何既有之著錄表單？（如：文物基本資料表、登記表...等）

1. 文物基本資料表
2. 銅器、瓷器、國畫、版畫、玉石、印章、西畫後設資料著錄表

8-4 是否有公開網站，可供查詢使用？

8-5 是否有其他相關參考資訊（如：其他單位網站、著錄規範...等）

1. 90、91、92、93 年史博館典藏數位化計畫工作手冊
2. 91 年國家數位典藏計畫辦公室「數位典藏技術規範彙編」
3. 青銅器、版畫、竹木、漆器、法書、玉石、西畫、印章後設資料規格需求書

Q9、藏品數位化規格需求？（解析度、檔案類型、開放程度...等）

依據使用者的類型適度開放使用權限

其他說明與建議：

填表者：吳國淳、曾時君

琺瑯類藏品單元(unit)層級關係圖 02

分析說明：

- (1) 此表單為呈現「原件資料」與「影像資料」之間的層級關係。
- (2) 單件作品的層級關係：原則是每一個單件都有一筆包含「正片」和「數位影像」的影像資料，如「掐絲琺瑯福壽高足杯」(圖 1)。
- (3) 組件作品的層級關係：
 - a. 同一登錄號的一組作品只有一筆包含「正片」和「數位影像」的影像資料，如「大燭台」(圖 2)
 - b. 同一登錄號的一組作品有各自的「正片」和「數位影像」的影像資料，卻無全圖影像資料如「人物掛屏」(圖 3)。
 - c. 不同登錄號的一組作品有一筆包含「正片」和「數位影像」的影像資料，經過數位影像切圖處理後，亦有各自的「數位影像」，如「掐絲琺瑯獸面紋方觚」(圖 4)。

圖 1

單件作品：掐絲琺瑯福壽高足杯



圖 2

組件作品 1：大燭台



圖 3

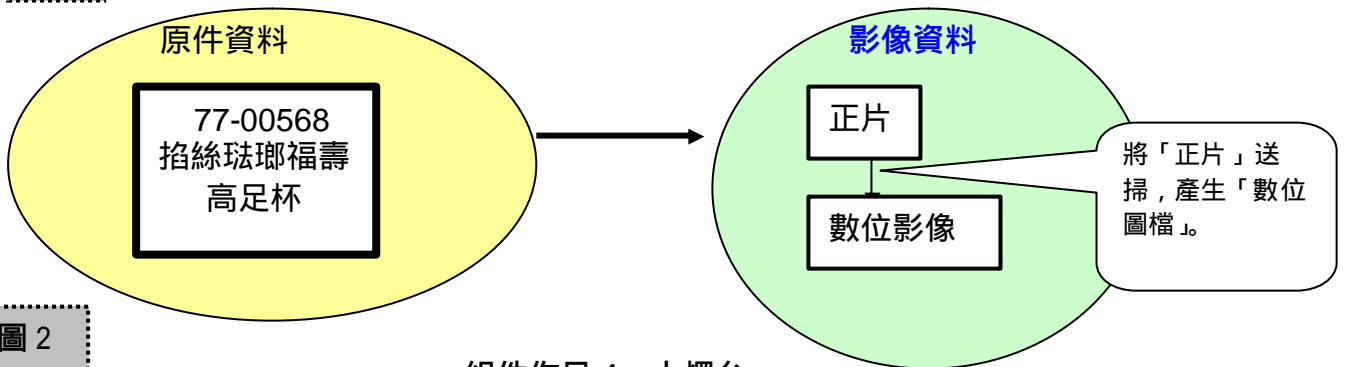



圖 4

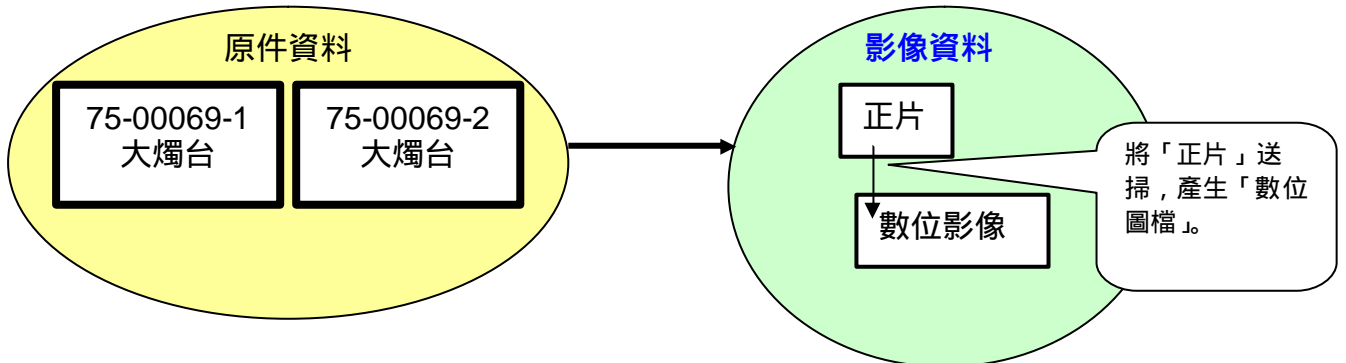

填表者：陳嘉宜

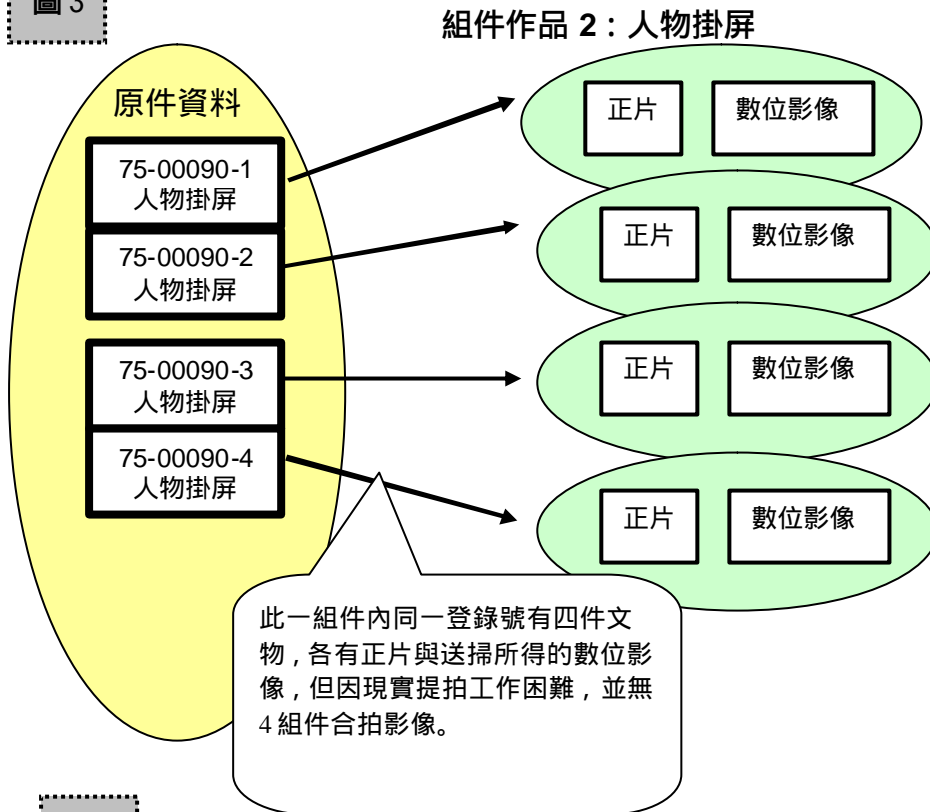
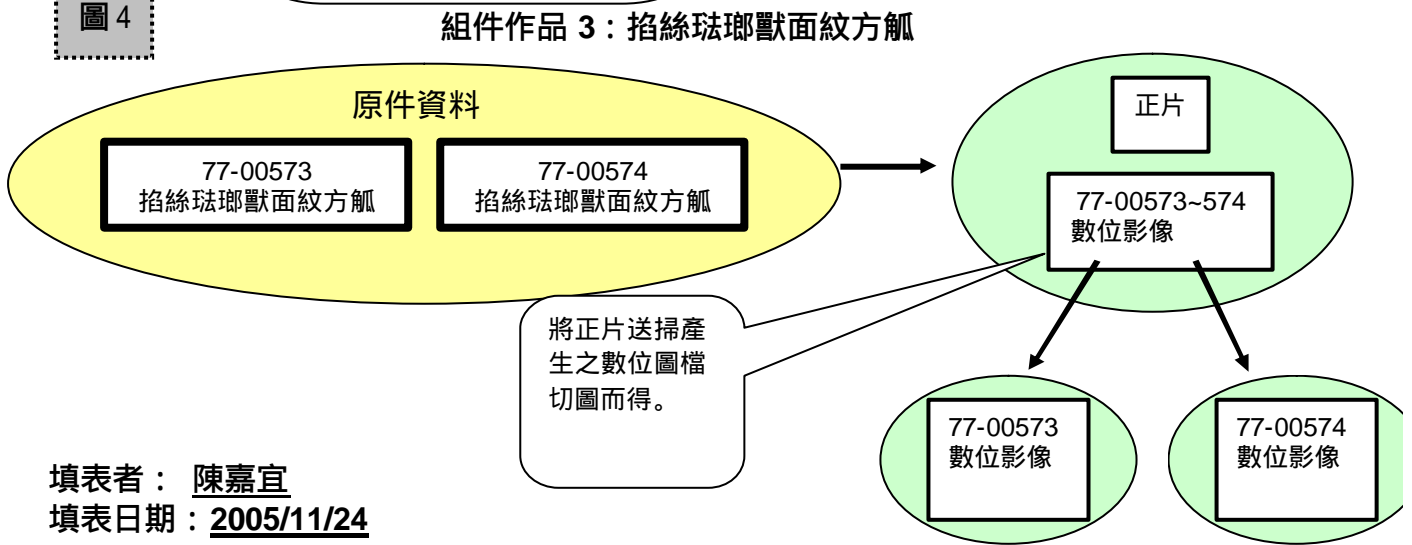
填表日期：2005/11/24

琺瑯類藏品單元群組關係圖與說明 03

- 「中央研究院 後設資料工作組」分析：(次表單呈現作品「單件」與「組件」關係)
 1. 總數量：183 件 (單件作品：94 件；組件作品：89 件)
 2. 類型：
 - (1) 單件作品：爐、壘、鉢、瓶、水盂、水罐、鼻煙壺、觚、盆、盤、筆筒、盒、筆洗、桌、鏡盒、帶首、帶扣、鍋、杯、壺、香亭
 - (2) 組件作品：瓶、鼎、燭台、?、盤、杯、鉢、筒、盒、碗、茶具、鼻煙壺、煙碟、彩蛋、煙具、觚、水注、噴吶、茶几、圓凳、掛屏、筆
 3. 編碼方式：
 - (1) 單件作品為一筆 Metadata 一各登錄號
 - (2) 組件作品：
 - a. 著錄為一筆 Metadata，但有不同登錄號。如：掐絲琺瑯纏枝牡丹紋噴吶
 - b. 著錄為一筆 Metadata，但有相同登錄號。如：紅木茶几
 4. 著錄單位：以「橢圓形 」代表基本的藏品單位，即需著錄為一筆後設資料。
 - (3) 單件作品為一件一筆 metadata
 - (4) 組件作品：
 - a. 因組件作品各自為不同登錄號，故著錄為兩筆 Metadata。如：掐絲琺瑯纏枝牡丹紋噴吶
 - b. 因組件作品為相同登錄號，故著錄為一筆 Metadata。如：紅木茶几

下面以單件作品「水果盆」和組件作品「掐絲琺瑯纏枝牡丹紋噴吶」、「紅木茶几」為範例，分別說明單件作品和組件作品的群組關係及編碼方式。

一、單件作品

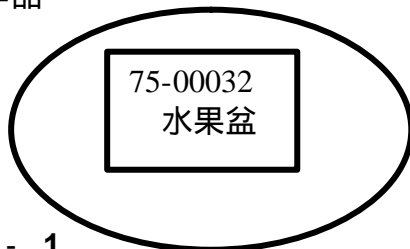

二、組件 - 1.

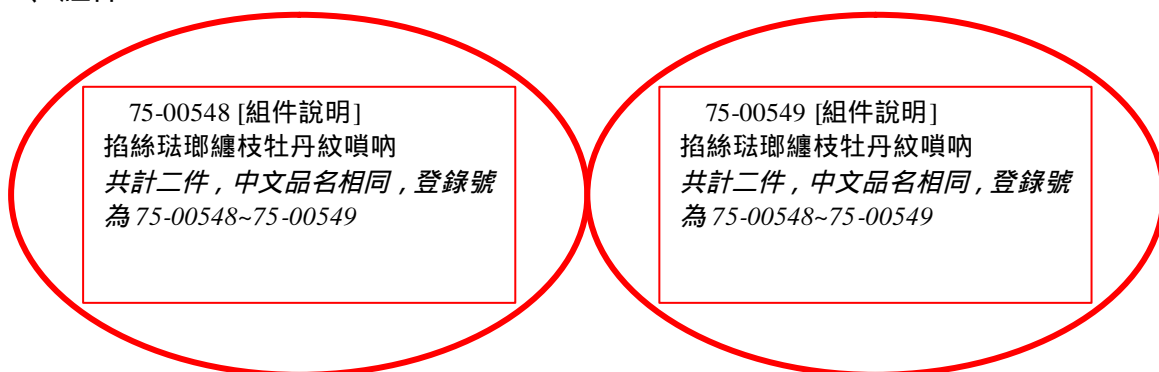

組件 - 2.

紅木茶几

75-00088[組件
說明]
紅木茶几
共計四件，登錄
號同為
75-00088

75-00088[組件
說明]
紅木茶几
共計四件，登
錄號同為
75-00088

75-00088[組件
說明]
紅木茶几
共計四件，登
錄號同為
75-00088

75-00088[組
件說明]
紅木茶几
共計四件，登
錄號同為
75-00088

填表者：陳嘉宜

填表日期：2005/11/24

2005/12/5

2005/12/16

04 琺瑯器藏品元素需求表單

| 元素中文名稱 | | 定義 | 著錄規範 | | | | | | | | | | | |
|----------------------------|---------------------------|--|---|-------------|---------|-------------|---------------|-------------------|-----------|------------|-----------|-----------------|--------|---------|
| Element | Subelement | | | | | | | | | | | | | |
| 藏品類型 Type | 館藏類型 Type | 依本館典藏文物分類原則 | 見代碼表 | | | | | | | | | | | |
| | 相關類型 Related Type | 不同名稱，內容相同之文物分類。以文物的一般性分類法為主 | 見代碼表 | | | | | | | | | | | |
| 品名 Object Title | 中文品名 Chinese Title | 該文物的正式中文名稱 | 1.列「品名」，不包括「時代」和「年號」 2.單件文物與組件文物品名標示法有別 3.組件文物以半形「空白字元」區隔主件與組件，或用以標示物件之關係 | | | | | | | | | | | |
| | 英文品名 English Title | 該文物的正式英文名稱 | 列「品名」，僅字首大寫 | | | | | | | | | | | |
| | 其他品名 Variant Title | 該文物所擁有正式統稱之外的其他名稱 | 以正式出版品或歷史文獻為準，以分號「；」作區隔 | | | | | | | | | | | |
| 藏品說明 Object Description | 組件說明 Composition Notes | 描述與文物有整體關係的物件 | 1.先註明整組文物之名稱，再註明件數和品名的記錄情況 2.整組文物和件數之間以壹個半型字元區隔，再以逗號區隔品名的記錄情況 | | | | | | | | | | | |
| | 附件說明 Mounting Notes | 描述該文物的附屬物件 | 例：器皿的蓋子、把手、俑的頭部、四肢等 | | | | | | | | | | | |
| 作者資料 Creator | 姓名 Name | 作者的姓名 | 1.填寫作者姓名 2.連結作者權威檔 | | | | | | | | | | | |
| | 別名/字號 Variant Name | 作者的其他稱號 | 填寫作者別名、字號，以逗號「，」作區隔 | | | | | | | | | | | |
| | 其他識別資料 Identification | 其他可以辨別作者身份的資料 | 1.詳細列出主權人及可辨識作者身份的資料 2.不同的識別資料間以分號做區隔 | | | | | | | | | | | |
| | 出生地點 Birth Place | 作者出生之地，以生存期間的地名為準 | 首列國家，次列省縣市，以逗號「，」作區隔 | | | | | | | | | | | |
| | 生年 Birth Date | <table border="1"> <tr> <td rowspan="6">中曆 Chinese Calendar</td> <td>朝代別 Dynasty</td> <td rowspan="6">作者出生的時間</td> </tr> <tr> <td>分 Period</td> </tr> <tr> <td>帝王 Emperor</td> </tr> <tr> <td>年號 Reign Title</td> </tr> <tr> <td>年 Year</td> </tr> <tr> <td>月 Month</td> </tr> <tr> <td>日 Date</td> </tr> <tr> <td>西曆 Christian</td> <td>年 Year</td> <td>月 Month</td> </tr> </table> | 中曆 Chinese Calendar | 朝代別 Dynasty | 作者出生的時間 | 分 Period | 帝王 Emperor | 年號 Reign Title | 年 Year | 月 Month | 日 Date | 西曆 Christian | 年 Year | 月 Month |
| 中曆 Chinese Calendar | 朝代別 Dynasty | 作者出生的時間 | | | | | | | | | | | | |
| | 分 Period | | | | | | | | | | | | | |
| | 帝王 Emperor | | | | | | | | | | | | | |
| | 年號 Reign Title | | | | | | | | | | | | | |
| | 年 Year | | | | | | | | | | | | | |
| | 月 Month | | | | | | | | | | | | | |
| 日 Date | | | | | | | | | | | | | | |
| 西曆 Christian | 年 Year | 月 Month | | | | | | | | | | | | |

| 元素中文名稱 | | | | 定義 | 著錄規範 |
|-------------------------|------------------------|--------------------|-------------------|------------------|--|
| Element | Subelement | | | | |
| 卒年 Death Date | 中曆 Chinese Calendar | Era | 日 Date | 作者逝世的時間 | 連結中西曆轉換工具檔 |
| | | | 朝代別 Dynasty | | |
| | | | 分期 Period | | |
| | | | 帝王 Emperor | | |
| | | | 年號 Reign Title | | |
| | | | 年 Year | | |
| | 月 Month | | | | |
| | 日 Date | | | | |
| | 西曆 Christian Era | 年 Year | | | |
| | | 月 Month | | | |
| 日 Date | | | | | |
| 國籍 Nationality | | | | 作者所屬國籍 | |
| 族群 Ethnic Group | | | | 作者所屬民族 | 見代碼表 |
| 籍貫 Native Place | | | | 作者原籍，以生存期間的地名為準 | |
| 活動區域 Place of Active | | | | 作者創作活動的範圍 | 連結 GIS |
| 創作地點 Creating Place | | | | 長期從事創作的的主要地點 | 1.連結至地名權威檔。 2.連結 GIS |
| 創作歷程 Active Period | | | | 該作者從事創作的期間 | 朝代紀年與公元紀年並列。例：民國 8 年(1919)~民國 71 年(1982) |
| 作品資料 Creation | 中曆 Chinese Calendar | 起 Earliest Date | 朝代別 Dynasty | 該文物被創作的時間，依歷史斷代。 | 連結中西曆轉換工具檔 |
| | | | 分期 Period | | |
| | | | 帝王 Emperor | | |
| | | | 年號 Reign Title | | |
| | | | 年 Year | | |
| | | | 月 Month | | |
| | 日 Date | | | | |
| | 迄 Latest Date | 朝代別 Dynasty | | | |
| | | 分期 Period | | | |
| | | 帝王 Emperor | | | |
| 帝王 Emperor | | | | | |

| 元素中文名稱 | | | | 定義 | 著錄規範 |
|-------------------------------|----------------------------|-----------------------------|---|------------------------------------|---|
| Element | Subelement | | | | |
| | | | 年 號 Reign Title 年 Year 月 Month 日 Date | | |
| 西曆 Christian era | 起 Earliest Date | 年 Year 月 Month 日 Date | 迄 Latest Date | 年 Year 月 Month 日 Date | 該文物被創作的時間，依西曆，無明確年份則以年代為準 |
| 黃曆紀年 Lunar calendar | | | | 依據中國特有計算時間的方法 | 連結中研院「中西曆轉換工具」 |
| 考古別 Archaeology Period | | | | 該文物被創作的時間 依考古學上的斷代 | 連結考古文化年代轉換檔 |
| 發掘/出土地 Site/Field | | | | 該文物發掘或出土地點 | 1.包括「發掘」、「出土地點」詳細地名。 2.如有並列，中間以半形「空白字元」區隔。 |
| 歷史文化背景 Context | | | | 紀錄作品在其創作過程中與之相關的政治、社會、經濟、宗教事件或運動等。 | |
| 材質 Materials | 釉料 Glaze | | | 釉的化學元素 | 見代碼表 |
| | 基底材 Material of Body | | | 該文物的內胎為金屬類或非金屬類材質 | 1. 見代碼表 2. 關聯下拉式選單，顯示為：「金屬胎 - 銅胎」 |
| | 主體色 Main Color | | | 該文物的主體顏色 | 資料可複選，見代碼表 |
| | 註釋 Remarks | | | 該文物材質的補充說明 | |
| 形制 Physical Description | 器型 Physical Appearance | | 類別 Type 名稱 Name | 該文物器型的類別 | 見代碼表 |
| | | | | 該文物器型的名稱 | 見代碼表 |
| | 功能 Function | | | 該文物的實際用途 | 見代碼表 |
| | 註釋 Remarks | | | 文物器型的補充描述、評論及相關資訊。 | |
| 支法 Skill | 類別 Type | | | 該文物的製作技法 | 資料可複選，見代碼表 |
| | 註釋 Remarks | | | 該文物的製作技法補充說明 | |
| 文飾 Patterns | 類別 Type | | | 該文物的紋飾主題 | 資料可複選，見代碼表 |
| | 細部描述 Detail Description | | | 文物紋飾的補充描述、評論及相關資訊。 | |
| 識文 Inscription | 識文位置 Location | | | 該文物識文的所在位置 | 見代碼表 |
| | | 識文總類 Category | 類別 Type | 該識文的類別 | 見代碼表 |

| 元素中文名稱 | | | 定義 | 著錄規範 | |
|--|-----------------------------------|-----------------------------|----------------------------|---|------|
| Element | Subelement | | | | |
| | | 書體 Script | 該識文的書體 | 見代碼表 | |
| | | 刻作方式 Skill | 類別 Type | 該識文的刻作方式的類別 | 見代碼表 |
| | | | 名稱 Name | 該識文刻作方式的名稱 | 見代碼表 |
| | 識文內容 Transcription | | 該識文的內容 | 1.以「」內標示識文內容。 2.難字以「」表示。 3.句子之間斷句以「。」表示。 4.識文後之印章，與識文視為同一筆資料 | |
| | 註釋 Remarks | | 銘文方面的的補充或評論 | | |
| 尺寸 Measurement | 基本尺寸 Dimension | 位置 Location | 該文物的基本尺寸 | 見代碼表 | |
| | | 數值 Value | | 1.立體性文物填寫「通高」。 2.立體性有蓋文物除去蓋後填寫「器高」。 3..若非單筆資料，資料間以分號（；）區隔。 4.若標示尺寸項眾多時，以「/」區隔，僅於最後尺寸項註明「單位」。 5.單位統一為公分。 | |
| | 細部尺寸 Extent Dimension | 位置 Location | 該文物的細部尺寸 | 見代碼表 | |
| | | 數值 Value | | | |
| 淨重 Net Weight | | 該文物的實際重量 | 1.僅列文物的實際重量。 2.單位統一為公克。 | | |
| 說明與詮釋 Object Description and Interpretation | | | 作品內容、意義與風格的描述。 | 僅以文字詳列內容。 | |
| 展覽 Exhibition | 展覽名稱 Exhibition Title | | 該作品每一次參與的展覽之正式名稱 | 1.詳列該文物曾經參與的展覽。 2.展覽的名稱皆按照展出的時間順序排列。 | |
| | 展覽時間 Exhibition Date | | 該作品參展時，該展覽展出的時間。 | 1. 常設展 2. 非常設展，時間以 yyyy-mm-dd~yyyy-mm-dd 表示。 | |
| | 展覽地點 Exhibition Venue | | 該作品參展時，該展覽展出的地點。 | 詳列該文物之地理位置、展覽場所、展區，以逗號「，」作區隔。 | |
| | 展覽描述 Exhibition Description | 類型 Type | 該作品參展時，該展覽有關的展覽說明類型。 | 見代碼表 | |
| | | 說明 Exhibition Label Text | 該作品參展時，該展覽有關的展覽說明文字。 | 文字描述，依展覽時的正式對外出版品或解說牌為準。 | |
| | 參展名稱 Object Name | | 該作品在參展中正式名稱 | | |
| | 展品描述 Object Description | 類型 Type | 該作品參展時，該展覽有關的展覽說明類型。 | 見代碼表 | |
| 說明 Exhibition Label Text | | 該作品參展時，該展覽有關的展覽說明文字。 | 文字描述，依展覽時的正式對外出版品或解說牌為準。 | | |
| 註釋 Remarks | | 作品的展覽或借展補充，包括證據的註釋或資訊的來源 | | | |

| 元素中文名稱 | | 定義 | 著錄規範 | | | |
|---|-----------------------------|---------------------------------|---|-----------------|--|--|
| Element | Subelement | | | | | |
| 入藏 Acquisition | 入藏日期 Date | 該文物正式入藏日期 | 1.依本館文物正式入藏規範填寫 2.按照時間順序排列 3.日期間皆以半形字元「-」表示 例：yyyy-mm-dd | | | |
| | 取得方式 Transfer Mode | 該藏品取得的方式 | 見代碼表 | | | |
| | 藏品原所有人 Past Collector | 該藏品原持有人或單位 | 詳填藏品原所有人或單位之名稱 | | | |
| | 藏品登錄資料 Accession | 流水號 Serial Number | 該件藏品著錄時，系統自動產生。 | 由典藏數位化系統自動產生 | | |
| | | 原始號 Original Number | 該件藏品入館原始編號 | | | |
| | | 登錄號 Accession Number | 該件藏品入館登錄號 | 館藏品入館登錄號登錄規範填寫。 | | |
| | 收藏地點 Current Location | 典藏單位 Repository Name | 收藏該件文物的單位。 | 國立歷史博物館 | | |
| | | 位置號 Location Number | 該件藏品存放之庫房號及蒐藏架位置號。 | 見代碼表 | | |
| 註釋 Remarks | 入藏資料的補充說明 | | | | | |
| 藏品狀況 Condition | 外觀描述 Description | 基底材狀況 Support Condition | 該件藏品 基底材狀況 之描述 | 見代碼表 | | |
| | | 媒材狀況 Media Condition | 該件藏品 媒材狀況 之描述 | 見代碼表 | | |
| | | 文物附屬物狀況 Subsidiary Condition | 該件藏品 文物附屬物狀況 之描述 | 見代碼表 | | |
| | 註釋 Remarks | 藏品現況、鑑定或鑑定報告等補充資訊 | | | | |
| 異動紀錄 Administrative/ Biographical | 提借紀錄 Loan History | 館內 In the Museum | 單位 Unit | 該件文物的館內提借單位 | 資料手填 | |
| | | | 借出 Borrow | 日期 Date | 該件文物的館內提借日期記錄 | 1.詳列提借日期。 2.按照時間順序排列。 3.日期間皆以半形字元「-」表示。 例：yyyy-mm-dd。 |
| | | | | 提借人員 Agent | 提借該文物的人或單位 | 資料手填 |
| | | | 歸還 Return | 日期 Date | 該件文物被提借時館方所規定的歸還日期 | 1.詳列 歸還 日期 2.按照時間順序排列 3.日期間皆以半形字元「-」表示 例：yyyy-mm-dd。 |
| | | 歸還人員 Agent | | 歸還該文物的人或單位 | 資料手填 | |
| | | 館外 Outside | 單位 Unit | 該件文物的館外提借單位 | 1.資料手填。 2.如有並列情況，兩者間以半形「空白字元」區隔。 例：陶瓷博物館 研究組 | |
| | | | 借出 Borrow | 日期 Date | 該件藏品的館外 借出 日期記錄 | 1.詳列 借出 日期 2.按照時間順序排列 3.日期間皆以半形字元「-」表示 例：yyyy-mm-dd。 |

| 元素中文名稱 | | 定義 | | 著錄規範 | |
|---|---------------------|--|----------------|---------------------------------|--|
| Element | Subelement | | | | |
| | | | 提借人員 Agent | 提借該文物的人或單位 | 1.資料手填 2.如有並列情況，兩者間以半形「空白字元」區隔。 例：陶瓷博物館 研究組 |
| | | | 日期 Date | 該件藏品的館外歸還日期記錄 | 1.詳列歸還日期。 2.按照時間順序排列。 3.日期間皆以半形字元「-」表示。 例：yyyy-mm-dd。 |
| | | 歸還 Return | 歸還人員 Agent | 歸還該文物的人或單位 | 1.資料手填。 2.如有並列情況，兩者間以半形「空白字元」區隔。 例：陶瓷博物館 研究組 |
| | | 用途 Purpose | 該件藏品館內外提借的使用緣由 | | 見代碼表 |
| | 註銷 Deaccession | 註銷依據 / 文號 Document No. | | 該藏品正式自館藏中永久移除的正式公文書與文號 | 列明批准藏品註銷的文號 |
| | | 註銷原因 Reason | | 該藏品正式自館藏中永久移除的因素 | 依本館註銷作業規範填寫 |
| | | 註銷日期 Date | | 該藏品正式自館藏中永久移除的日期 | 日期間皆以半形字元「-」表示。 例：yyyy-mm-dd |
| | | 相關首長批示 Director's Authorization | | 准許該件藏品自館藏中永久移除之相關首長的批示 | 以文字記載首長之批示 |
| | | 執行人員 / 單位簽名 Executive Authorization | | 執行是項任務人員或單位簽名 | 見代碼表 |
| | 移轉 Transfer | 移轉依據/文號 Document No. | | 館內外移轉之公文書 | 列明批准藏品註銷的文號 |
| | | 移轉原因 Reason | | 決定該件文物被移轉的主因 | 依本館註銷作業規範填寫 |
| | | 移轉日期 Date | | 該件文物被正式自收藏單位移轉出去的日子 | 1. 詳列移轉日期。 2. 按照時間順序排列。 3. 日期間皆以半形字元「-」表示。 例：yyyy-mm-dd |
| | | 移轉單位 Receiving Unit | | 該件文物自原收藏單位至合適接收的單位 | 並列情況，以壹個半形「-」字元區隔。 ex：展覽組-教育推廣組 |
| | | 相關首長批示 Director's Authorization | | 准許該件藏品自原收藏單位中移轉至適合的接收單位之相關首長的批示 | 以文字記載首長之批示 |
| | | 執行人員 / 單位簽名 Executive Authorization | | 執行是項任務人員或單位簽名 | 見代碼表 |
| 現在位置 Current Location | 館內 In the Museum | | 該件藏品現存館內位置 | 見代碼表 | |
| | 館外 Outside | | 該件藏品現存館外位置 | 文字描述，可填行動博物館... | |
| 修復紀錄 Conservation/ Treatment History | 修復結果 Treatment | 修復時間 Date | | 該件文物送修時間 | 日期間皆以半形字元「-」表示。 例：yyyy-mm-dd |
| | | 執行人員 / 單位簽名 Agent | | 執行是項任務人員或單位簽名 | 見代碼表 |
| | | 修復位置 Location | | 該件文物所修復的位置 | 見代碼表 |
| | | 修復材料 Material | | 修復該文物時所運用材料之紀錄 | |

| 元素中文名稱 | | 定義 | 著錄規範 | | |
|-------------------------------------|--|---|---------------------------|----------------------------|----------------------------------|
| Element | Subelement | | | | |
| | 修復後淨重 Net weight | 修復後重量 | | | |
| | 典藏環境建議 Storage Suggestions | 溫度、濕度、光線及安全保管方面 | | | |
| | 修復紀要 Remarks | 紀錄與說明文物歷次修復狀況，包括器物外觀、材質、重量、送修完成時間，以及修復工序的紀錄等。 | 僅以文字敘述方式紀錄。 | | |
| 修復建議 Treatment Suggestions | | 相關人員對該作品所提出之修復建議 | 如清潔、維護、復原、修復、修補、整形等之文字敘述。 | | |
| 藏品價值 Value | 評等 Grade | 該件藏品的重要性分級 | | | |
| | 金額 Monetary Value | 該件藏品的金錢價值 | 文字描述，預設值為：無，代表非購藏作品。 | | |
| | 幣種 Numismatic Classification | 購藏時該文物所使用的錢幣種類 | 見代碼表 | | |
| | 保險 Insurance | 險種 Type | 投保的保險種類 | 見代碼表 | |
| | | 保單號碼 Insurance No. | 文物保險單與編號 | | |
| | | 要保金額 Policy Amount | 該件藏品保險金額 | 僅以半形阿拉伯數字填寫。 ex：123,567 | |
| | | 投保金額 Insurance Value | 實際投保金額。 | 僅以半形阿拉伯數字填寫。 ex：123,567 | |
| | | 保險期限 Covering Period | 起 Earliest Date | 該件文物保險期限 | 日期間皆以半形字元「-」表示。 例：yyyy-mm-dd。 |
| | | | 迄 Latest Date | | |
| 對保公司 Ceded Company | 第三國相關產物保險公司 | 僅以文字記載對保公司實號。 | | | |
| 投保公司 Insurance Company | 辦理該文物保險的公司 | 僅以文字記載投保公司實號。 | | | |
| 著錄 Related Textual References | 類型 Type | 該文物曾出現的出版品類型。 | 見代碼表 | | |
| | 名稱 Title | 該文物曾出現的出版品名稱。 | 文字描述。 | | |
| | 期刊卷期 Volume | 該文物出現於該出版品之卷期。 | 文字描述。 | | |
| | 頁碼 Page | 該文物出現於該出版品之頁碼。 | 僅填半形數字。 | | |
| | 圖版編號 Plate | 該文物出現於該出版品之圖版編號。 | 僅填半形數字。 | | |
| | 該出版品中文物說明 Object Description | 該文物出現於該出版品之文物相關說明。 | 文字描述。 | | |
| | 參考資料 References | 有關文物的來源文件資訊引述。 | 連結館內出版品數位檔。 | | |
| 影像檔 Related Visual Documentation | 檔名 File Name | 該文物影像檔的檔名。 | | | |
| | 影像格式 Image Format | 該文物影像檔的格式。 | 見代碼表。 | | |
| | 影像大小 Image Measurements | 該文物影像檔的大小。 | | | |
| | 影像類型 Image Type | 與該文物有關的影像檔類型。 | 見代碼表。 | | |

| 元素中文名稱 | Subelement | 定義 | 著錄規範 |
|-------------------------------|--------------------------------|------------------------|---|
| | 影像角度 Image View | 拍攝文物的角度與範圍(部位)。 | 見代碼表。 |
| | 影像來源 Image Source | 該文物圖檔的來源。 | 見代碼表。 |
| | 使用權限 Copyright/Restrictions | 該文物圖檔的使用權限管理。 | 見代碼表。 |
| | 圖檔說明 Description | 該文物圖檔的文字摘要。 | |
| | 製作日期 Date | 該文物影像檔的製作日期。 | 1. 按照時間順序排列。 2. 日期間皆以半形字元「-」表示。 例：yyyy-mm-dd。 |
| 建檔紀錄 Cataloging History | 填表人 Cataloger Name | 紙本文件上填寫此筆資料的內容專家。 | 文字描述 |
| | 填表時間 Cataloging Date | 內容專家填寫此筆資料的時間。 | 1.按照時間順序排列。 2.日期間皆以半形字元「-」表示。 例 yyyy-mm-dd。 |
| | 建檔人 Typist | 此筆資料的建檔人員。 | 系統自動產生 |
| | 建檔時間 Typing Date | 將此筆資料建檔(key in)入系統的時間。 | 系統自動產生 |
| | 核對人 Verifier Name | 此筆資料的最近核對人簽名。 | 系統自動產生 |
| | 核對時間 Verifying Date | 此筆資料的最近核對時間。 | 系統自動產生 |
| | 著錄狀態 Data Condition | 此筆資料的最近著錄狀態。 | 見代碼表。 |

填表者：陳嘉宜 填表日期：2005/03/28
2005/11/23

琺瑯器元素代碼表單 05

| 元素中文名稱 | | 代碼 | | |
|----------------------------|---------------------------|--|----------------|----------------|
| Element | Subelement | | | |
| 藏品類型 Type | 館藏類型 Type | 國畫 / 法書 / 西畫 / 剪紙 / 版畫 / 攝影 / 篆刻 / 文獻 / 玉石 / 陶器 / 瓷器 / 銅器 / 群金 / 琺瑯 / 竹木 / 漆器 / 牙骨 / 編織 / 通貨 / 雜項 | | |
| | 相關類型 Related Type | 國畫 / 法書 / 西畫 / 剪紙 / 版畫 / 攝影 / 篆刻 / 文獻 / 玉石 / 陶器 / 瓷器 / 銅器 / 群金 / 琺瑯 / 竹木 / 漆器 / 牙骨 / 編織 / 通貨 / 雜項 / 其他(手填) | | |
| 品名 Object Title | 中文品名 Chinese Title | | | |
| | 英文品名 English Title | | | |
| | 其他品名 Variant Title | | | |
| 藏品說明 Object Description | 組件說明 Composition Notes | | | |
| | 附件說明 Mounting Notes | | | |
| 作者資料 Creator | 姓名 Name | | | |
| | 別名/字號 Variant Name | | | |
| | 其他識別資料 Identification | | | |
| | 出生地點 Birth Place | 國家 / 省 / 縣市 | | |
| | 生年 Birth Date | 中曆 Chinese Calendar | 朝代別 Dynasty | 連結中研院「中西曆轉換工具」 |
| | | | 分期 Period | |
| | | | 帝王 Emperor | |
| | | | 年號 Reign Title | |
| | | | 年 Year | |
| | | | 月 Month | |
| 日 Date | | | | |
| 西曆 Christian Era | 年 Year | | | |
| | 月 Month | | | |
| | 日 Date | | | |
| 卒年 Death Date | 中曆 Chinese Calendar | 朝代別 Dynasty | 連結中研院「中西曆轉換工具」 | |
| | | 分期 Period | | |
| | | 帝王 Emperor | | |
| | | 年號 Reign Title | | |
| | | 年 Year | | |
| 月 Month | | | | |

| 元素中文名稱 | | | | 代碼 | | | | |
|---------------------------|------------------------|--------------------|---------------------|--|----------------|--|--|------------|
| Element | Subelement | | | | | | | |
| | | | 日 Date | | | | | |
| | | | 西曆 Christian Era | | | | | 年 Year |
| | | | | | | | | 月 Month |
| | | | | | | | | 日 Date |
| | 國籍 Nationality | | | | | | | |
| | 族群 Ethnic Group | | | 漢 / 滿 / 蒙 / 回 / 藏 / 苗 / 傜 / 回紇 / 突厥 / 其他(手填) | | | | |
| | 籍貫 Native Place | | | | | | | |
| | 活動區域 Place of Active | | | | | | | |
| | 創作地點 Creating Place | | | | | | | |
| | 創作歷程 Active Period | | | | | | | |
| 作品資料 Creation | 中曆 Chinese Calendar | 起 Earliest Date | 朝代別 Dynasty | | 連結中研院「中西曆轉換工具」 | | | |
| | | | 分期 Period | | | | | |
| | | | 帝 王 Emperor | | | | | |
| | | | 年 號 Reign Title | | | | | |
| | | | 年 Year | | | | | |
| | | 月 Month | | | | | | |
| | | 日 Date | | | | | | |
| | | 迄 Latest Date | 朝代別 Dynasty | | | | | |
| | | | 分期 Period | | | | | |
| | | | 帝 王 Emperor | | | | | |
| | 年 號 Reign Title | | | | | | | |
| | 年 Year | | | | | | | |
| | 西曆 Christian Era | 起 Earliest Date | 年 Year | | | | | |
| | | | 月 Month | | | | | |
| | | | 日 Date | | | | | |
| 迄 Latest Date | | 年 Year | | | | | | |
| | | 月 Month | | | | | | |
| 黃曆紀年 Lunar Calendar | | | 連結中研院「中西曆轉換工具」 | | | | | |
| 考古別 Archaeological Period | | | | | | | | |
| 發掘/出土地 Site/Field | | | | | | | | |
| 歷史文化背景 Context | | | | | | | | |

| 元素中文名稱 | | 代碼 | | |
|-------------------------------|--|---|---|--|
| Element | Subelement | | | |
| 材質 Materials | 釉料 Glaze | 鐵 / 錳 / 銅 / 鉻 / 鈷 / 鈦 / 銻 / 其他 (手填) | | |
| | 基底材 Material of Body | 金屬胎 Metal Body | 金胎 / 銀胎 / 銅胎 / 其他 (手填) | |
| | | 非金屬胎 Nonmetal Body | 瓷胎 / 木胎 / 其他 (手填) | |
| | 主體色 Main Color | 藍 / 紅 / 黃 / 綠 / 黑 / 白 / 褐 / 其他 (手填) | | |
| 註釋 Remarks | | | | |
| 形制 Physical Description | 器型 Physical Appearance | 名稱 Name | 類別 Type | 碗 / 盃 / 盤 / 罐 / 鉢 / 壺 / 盒 / 爐 / 杯 / 瓶 / 其他 |
| | | | 碗 | 茶碗 / 帶蓋茶碗 / 其他(手填) |
| | | | 盃 | 水盃 / 多足水盃 / 唾盃 / 其他(手填) |
| | | | 盤 | 方盤 / 套盤 / 圓口盤 / 高足盤 / 花口盤 / 多角盤 / 其他(手填) |
| | | | 罐 | 單耳罐 / 多耳罐 / 多繫罐 / 帶足罐 / 單把手罐 / 雙把手罐 / 穀倉罐 / 塔形罐 / 蓋罐 / 瓜式罐 / 花口罐 / 其他(手填) |
| | | | 鉢 | 單耳鉢 / 多耳鉢 / 多繫鉢 / 帶足鉢 / 單把手鉢 / 雙把手鉢 / 穀倉鉢 / 蓋鉢 / 荷葉蓋鉢 / 瓜式鉢 / 花口鉢 / 其他(手填) |
| | | | 壺 | 鼻煙壺 / 扁壺 / 投壺 / 穿帶壺 / 提樑壺 / 僧帽壺 / 背壺 / 蒜頭壺 / 單柄壺 / 執壺 / 唾壺 / 其他(手填) |
| | | | 盒 | 方型盒 / 圓盒 / 多角盒 / 子母盒 / 其他(手填) |
| | | | 爐 | 薰爐 / 鼎式爐 / 雙耳爐 / 其他(手填) |
| | | | 杯 | 高足杯 / 套杯 / 其他(手填) |
| | 瓶 | 梅瓶 / 葫蘆瓶 / 雙耳瓶 / 蒜頭瓶 / 玉壺春瓶 / 長頸瓶 / 葫蘆扁瓶 / 方瓶 / 扁瓶 / 天球瓶 / 鵝頸瓶 / 瓜稜瓶 / 其他(手填) | | |
| | 其他 | 燭台 / 觚 / 帶首 / 帶扣 / 碟 / 筒 / 其他(手填) | | |
| 功能 Function | | 飲食用器 / 生活用器 / 休閒玩賞 / 明器 / 宗教用器 / 其他(手填) | | |
| 註釋 Remarks | | | | |
| 技法 Skill | 類別 Type | | 掐絲琺瑯 / 內填琺瑯 / 畫琺瑯 / 其他 (手填) | |
| | 註釋 Remarks | | | |
| 紋 飾 Patterns | 類別 Type | | 人物 / 風景 / 具體動物 / 想像動物 / 植物 / 建築 / 靜物 / 幾何紋 / 其他 (手填) | |
| | 細部描述 Detail Description | | | |
| 款識 Inscription | 識文位置 Location | | 蓋 / 口沿 / 耳繫 / 流 / 把手 / 頸 / 肩 / 腹 / 圈足 / 底 / 器內 / 其他 (手填) | |
| | 識文總類 Category | 類別 Type | 格言警句 / 五言詩 / 六言詩 / 其他 (手填) | |
| | | 書體 Script | 楷書 / 行書 / 隸書 / 章草 / 行草 / 狂草 / 今草 / 篆書 / 行楷 / 鳥蟲書 / 甲骨文 / 金文 | |
| | 刻作方式 Skill | 類別 Type | 刻款 / 鑄款 / 寫款 / 鑲嵌 | |
| | | 名稱 Name | 刻款 | 刀刻 / 針刻 / 其他(手填) |
| | | | 鑄款 | 陰紋 / 陽紋 / 其他(手填) |
| | | | 寫款 | 青花書 / 墨書 / 朱漆 / 描紅 / 藍料 / 鐵料 / 金書 / 漆 / 琺瑯彩 / 玻璃料 / 其他(手填) |
| 鑲嵌 | 金 / 銀 / 銅 / 掐絲琺瑯 / 螺鈿 / 珠寶 / 玉材 / 其他(手填) | | | |
| 識文內容 Transcription | | | | |
| 註釋 Remarks | | | | |
| 尺 寸 Measureme nt | 基本尺寸 Dimensio n | 位置 Location | 通高 / 器高 / 最長 / 最寬 / 最厚 / 徑 / 深 | |
| | | 數值 Value | | |

| 元素中文名稱 | | | 代碼 | | |
|---|------------------------------------|---|--|---------------|--|
| Element | Subelement | | | | |
| | 細部尺寸 Extent dimension | 位置 Location | 蓋高 / 器身 / 腹徑 / 足徑 / 口徑 / 頸長 / 頸圍 / 肩 / 耳 / 繫長 / 繫? / 把長 / 把? / 提梁 / 流口 / 流長 / 腹圍 / 底圍 / 底徑 / 其他(手填) | | |
| | | 數值 Value | | | |
| | 淨重 Net weight | | | | |
| 說明與詮釋 Object Description and Interpretation | | | | | |
| 展覽 Exhibition | 展覽名稱 Exhibition Title | | | | |
| | 展覽時間 Exhibition Date | | | | |
| | 展覽地點 Exhibition Venue | | | | |
| | 展覽描述 Exhibition Introduction | 類型 Type | 展覽中文說明 / 展覽英文說明 / 鑑賞文章 / 網頁說明 / 其他 (手填) | | |
| | | 說明 Text Exhibition | | | |
| | 參展名稱 Object Name | | | | |
| | 展品描述 Object Description | 類型 Type | 展覽中文說明 / 展覽英文說明 / 鑑賞文章 / 網頁說明 / 其他 (手填) | | |
| 說明 Text Exhibition | | | | | |
| 註釋 Remarks | | | | | |
| 入藏 Acquisition | 入藏日期 Date | | | | |
| | 取得方式 Transfer Mode | | 購入 / 受贈 / 撥交 / 寄存 / 託管 / 日本歸還 / 採集 / 發掘 / 接收 / 交換 / 其他 (手填) | | |
| | 藏品原所有人 Past Collector | | | | |
| | 藏品登錄 資料 Accession | 流水號 Serial Number | | | |
| | | 原始號 Original Number | | | |
| | | 登錄號 Accession Number | | | |
| | 收藏地點 Current Location | 典藏單位 Repository Name | | | |
| 位置號 Location Number | | 二樓庫房 / 五樓庫房 (5-1) / 五樓庫房 (5-2) / 五樓庫房 (5-3) / 六樓庫房 / 新店庫房 / 其他 (手填) | | | |
| 註釋 Remarks | | | | | |
| 藏品狀況 Condition | 外觀描述 Description | 基底材狀況 Support Condition | 現況良好 / 鏽蝕 / 髒污 / 昆蟲排泄物 / 磨損 / 刮痕 / 其他 (手填) | | |
| | | 媒材狀況 Media Condition | 現況良好 / 龜裂 / 剝離 / 磨損 / 其他 (手填) | | |
| | | 文物附屬物狀況 Subsidiary Condition | 現況良好 / 腐朽 / 斷裂 / 蟲蛀痕 / 其他 (手填) | | |
| | 註釋 Remarks | | | | |
| 異動紀錄 Administrative/Biographical | 提借紀錄 Loan History | 館內 In the Museum | 單位 Unit | | |
| | | | 借出 Borrow | 日期 Date | |
| | | | | 提借人員 Agent | |
| | | | 歸還 Return | 日期 Date | |
| | | | | 歸還人員 Agent | |

| 元素中文名稱 | | | 代碼 | |
|--|-------------------------------|--|---|-----------------------------------|
| Element | Subelement | | | |
| | 館外 Outside | 單位 Unit | | |
| | | 借出 Borrow | 日期 Date | |
| | | | 提借人員 Agent | |
| | | 歸還 Return | 日期 Date | |
| | | | 歸還人員 Agent | |
| | | 用途 Purpose | | 研究 / 拍攝 / 展覽 / 其他 (手填) |
| | 註銷 Deaccession | 註銷依據 / 文號 Document No. | | |
| | | 註銷原因 Reason | | |
| | | 註銷日期 Date | | |
| | | 相關首長批示 Director's Authorization | | |
| | | 執行人員 / 單位簽名 Executive Authorization | | 研究組 / 典藏組 / 推廣教育組 / 展覽組 / 其他 (手填) |
| | 移轉 Transfer | 移轉依據/文號 Document No. | | |
| | | 移轉原因 Reason | | |
| | | 移轉日期 Date | | |
| | | 移轉單位 Receiving Unit | | |
| 相關首長批示 Director's Authorization | | | | |
| 執行人員 / 單位簽名 Executive Authorization | | 研究組 / 典藏組 / 推廣教育組 / 展覽組 / 其他 (手填) | | |
| 現在位置 Current Location | | 館內 In the Museum | 一樓展場 / 二樓展場 / 三樓展場 / 四樓展場 / 庫房 / 其他 (手填) | |
| | 館外 Outside | | | |
| 修復紀錄 Conservation/ Treatment History | 修復結果 Treatment | 修復時間 Date | | |
| | | 執行人員 / 單位簽名 Agent | 典藏組 / 研究組 / 推廣教育組 / 展覽組 / 其他 (手填) | |
| | | 修復位置 Location | 蓋 / 口沿 / 耳 / 流 / 把手 / 頸 / 肩 / 腹 / 圈足 / 底 / 其他(手填) | |
| | | 修復材料 Material | | |
| | 修復後淨重 Net Weight | | | |
| | 典藏環境建議 Storage Suggestions | | | |
| | 修復紀要 Remarks | | | |
| 修復建議 Treatment Suggestions | | | | |

| 元素中文名稱 | | 代碼 | | |
|---|------------------------------------|--|-----------------------------------|--|
| Element | Subelement | | | |
| 藏品價值 Value | 評等 Grade | | | |
| | 金額 Monetary Value | | | |
| | 幣種 Numismatic Classification | 新台幣 / 美金 / 歐元 / 港幣 / 其他 (手填) | | |
| | 保險 Insurance | 險種 Type | 風險 / 水險 / 兵險 / 地震險 / 火險 / 其他 (手填) | |
| | | 保單號碼 Insurance No. | | |
| | | 要保金額 Policy Amount | | |
| | | 投保金額 Insurance Value | | |
| | | 保險期限 Covering Period | 起 Earliest Date | |
| | | | 迄 Latest Date | |
| | | 對保公司 Ceded Company | | |
| 投保公司 Insurance Company | | | | |
| 著錄 Related Textual References | 類型 Type | 館內 / 館外 | | |
| | 名稱 Title | | | |
| | 期刊卷期 Volume | | | |
| | 頁碼 Page | | | |
| | 圖版編號 Plate | | | |
| | 該出版品中文物說明 Object Description | | | |
| | 參考資料 References | | | |
| 影像檔 Related Visual Documenta tion | 檔名 File Name | | | |
| | 影像格式 Image Format | *.tif / *.jpg / *.gif / *.bmp / *.pdf / *.eps / *.ai / *.mid / *.mp3 / *.mpeg / *.asf / *.wmv / *.avi / 其他 (手填) | | |
| | 影像大小 Image Measurements | | | |
| | 影像類型 Image Type | 平面影像 / 3D 影像 / 動畫 / 影像 / 視訊 / 音訊 / 其他 (手填) | | |
| | 影像角度 Image View | 正面 / 局部 / 環場 / 其他 (手填) | | |
| | 影像來源 Image Source | 玻璃板底片 / 一般黑白照片 / 一般彩色照片 / 線繪圖 / 地圖 / 發掘記錄及檔案 / 拓片 / X光照片 / 紅外線照片 / 顯微照片 / 復原圖 / 3D 影像 / 視訊 / 音訊 / 動畫 / 正片掃描 / 數位機背 / 其他 (手填) | | |
| | 使用權限 Copyright/Restrictions | 一般 / 館內 / 研究者 / 文物管理者 / 其他 (手填) | | |
| | 圖檔說明 Description | | | |
| 建檔紀錄 Cataloging History | 製作日期 Date | | | |
| | 填表人 Cataloger Name | | | |
| | 填表時間 Cataloging Date | | | |
| | 建檔人 Typist | | | |
| | 建檔時間 Typing Date | | | |
| | 核對人 Verifier Name | | | |
| 核對時間 Verifying Date | | | | |
| 著錄狀態 Data Condition | 著錄中 / 著錄完成 / 校對中 / 校對完成 / 其他 (手填) | | | |

填表者：陳嘉宜 填表日期：2005/3/28
2005/11/23
2005/12/19

06 琺瑯器著錄範列表單

| 元素中文名稱 | | 著錄範例 | | |
|--------|--------|--|-----|--------|
| 藏品類型 | 館藏類型 | 琺瑯 | | |
| | 相關類型 | | | |
| 品名 | 中文品名 | 掐絲琺瑯雙龍壺 | | |
| | 英文品名 | Enamel wine container, with dragon-shaped handles, Chian-lung period | | |
| | 其他品名 | | | |
| 藏品說明 | 組件說明 | | | |
| | 附件說明 | | | |
| 作者資料 | 姓名 | | | |
| | 別名/字號 | | | |
| | 其他識別資料 | | | |
| | 出生地點 | | | |
| | 生年 | 中曆 | 朝代別 | |
| | | | 分期 | |
| | | | 帝王 | |
| | | | 年號 | |
| | | | 年 | |
| | | | 月 | |
| | 西曆 | 年 | | |
| | | 月 | | |
| | | 日 | | |
| | 卒年 | 中曆 | 朝代別 | |
| 分期 | | | | |
| 帝王 | | | | |
| 年號 | | | | |
| 年 | | | | |
| 月 | | | | |
| 西曆 | 年 | | | |
| | 月 | | | |
| | 日 | | | |
| 國籍 | | | | |
| 族群 | | | | |
| 籍貫 | | | | |
| 活動區域 | | | | |
| 創作地點 | | | | |
| 創作歷程 | | | | |
| 作品資料 | 中曆 | 起 | 朝代別 | 清代 |
| | | | 分期 | 初期 |
| | | | 帝王 | 愛新覺羅弘曆 |
| | | | 年號 | 乾隆 |
| | | | 年 | |

| 元素中文名稱 | | | | | 著錄範例 | |
|--------|------|---|---|------|---------|-----------|
| | | | | 月 | | |
| | | | | 日 | | |
| | | | | 朝代別 | | |
| | | | | 分期 | | |
| | | | | 迄 | 帝王 | |
| | | | | | 年號 | |
| | 年 | | | | | |
| | 月 | | | | | |
| | 西曆 | 起 | 年 | 1736 | | |
| | | | 月 | | | |
| | | | 日 | | | |
| | | 迄 | 年 | 1795 | | |
| | | | 月 | | | |
| | | | 日 | | | |
| | 黃曆紀年 | | | | | |
| 考古別 | | | | | 清代 | |
| 發掘/出土地 | | | | | | |
| 歷史文化背景 | | | | | | |
| 材質 | 釉料 | | | | | |
| | 基底材 | | | | | 金屬胎 - 銅胎 |
| | 主體色 | | | | | 藍 |
| | 註釋 | | | | | |
| 形制 | 器型 | | | 類別 | 其他 | |
| | | | | 名稱 | 其他 - 壘 | |
| | 功能 | | | 休閒玩賞 | | |
| | 註釋 | | | | | |
| 技法 | 類別 | | | | | 掐絲琺瑯 |
| | 註釋 | | | | | |
| 紋飾 | 類別 | | | | | 想像動物 植物 |
| | 細部描述 | | | | | |
| 款識 | 識文位置 | | | | | 底 |
| | | | | 識文總類 | 類別 | |
| | | | | | 書體 | 楷書 |
| | | | | 刻作方式 | 類別 | |
| | | | | | 名稱 | |
| 識文內容 | | | | | 「乾隆年製」 | |
| 註釋 | | | | | | |
| 尺寸 | 基本尺寸 | | | 位置 | 通高 | |
| | | | | 數值 | 38 公分 | |
| | 細部尺寸 | | | 位置 | 口徑 | 底徑 |
| | | | | 數值 | 20.8 公分 | 17.6 公分 |
| | 淨重 | | | | | |

| 元素中文名稱 | | | 著錄範例 | |
|--------|--------|---------|--|--|
| 說明與詮釋 | | | <p>就元明清三代之掐絲琺瑯工藝的傳承言之，論者認為雖來自域外（拜占庭、大食），但後出轉精，及於清代乾隆時期，更因經濟的發展和皇帝的喜好，臻於高峰。</p> <p>此壘係銅胎，以一對回首立龍為附耳，在口部、頸肩及肩腹交接處、底足部各有鑲金弦紋一道，以達分隔定位及醒目作用。頸、肩部之變化龍首紋飾在藍地上以黃、綠、紅、白、黑等各色琺瑯彩繪。腹部下用二十片蕉葉紋為飾，內為龍首紋，其外至底足止則滿飾六角朵花錦紋相對比，著色上亦類同頸肩部。底足另有四組對螭紋，底部則嵌鑲金「乾隆年製」四字楷書刻款。要言之，此壘整體造型渾圓，胎骨厚重堅實，紋飾、色彩富麗堂皇，應屬宮廷用器，頗能呈現大清乾隆聖世之風。</p> | |
| 展覽 | 展覽名稱 | | | |
| | 展覽時間 | | | |
| | 展覽地點 | | | |
| | 展覽描述 | 類型 | | |
| | | 說明 | | |
| | 參展名稱 | | | |
| | 展品描述 | 類型 | | |
| | 說明 | | | |
| 註釋 | | | | |
| 入藏 | 入藏日期 | | 1987-09-30 | |
| | 取得方式 | | | |
| | 藏品原所有人 | | | |
| | 藏品登錄資料 | 流水號 | | |
| | | 原始號 | | |
| | | 登錄號 | 76-00274 | |
| | 收藏地點 | 典藏單位 | 國立歷史博物館 | |
| | | 位置號 | 五樓庫房（5-1） | |
| 註釋 | | | | |
| 藏品狀況 | 外觀描述 | 基底材狀況 | 現況良好 | |
| | | 媒材狀況 | 現況良好 | |
| | | 文物附屬物狀況 | 現況良好 | |
| | 註釋 | | | |
| 異動紀錄 | 提借紀錄 | 館內 | 單位 | |

| 元素中文名稱 | | 著錄範例 | | |
|--------|-------------|-------------|------|----|
| | | 借出 | 日期 | |
| | | | 提借人員 | |
| | | 歸還 | 日期 | |
| | | | 歸還人員 | |
| | | 館外 | 單位 | |
| | | | 借出 | 日期 |
| | 提借人員 | | | |
| | 歸還 | 日期 | | |
| | | 歸還人員 | | |
| | | 用途 | | |
| | 註銷 | 註銷依據 / 文號 | | |
| | | 註銷原因 | | |
| | | 註銷日期 | | |
| | | 相關首長批示 | | |
| | | 執行人員 / 單位簽名 | | |
| 移轉 | 移轉依據/文號 | | | |
| | 移轉原因 | | | |
| | 移轉日期 | | | |
| | 移轉單位 | | | |
| | 相關首長批示 | | | |
| | 執行人員 / 單位簽名 | | | |
| 現在位置 | 館內 | 庫房 | | |
| | 館外 | | | |
| 修復紀錄 | 修復結果 | 修復時間 | | |
| | | 執行人員 / 單位簽名 | | |
| | | 修復位置 | | |
| | | 修復材料 | | |
| | 修復後淨重 | | | |
| | 典藏環境建議 | | | |
| | 修復紀要 | | | |
| 修復建議 | | | | |
| 藏品價值 | 評等 | | | |
| | 金額 | | | |
| | 幣種 | | | |
| | 保險 | 險種 | | |
| | | 保單號碼 | | |
| | | 要保金額 | | |
| | | 投保金額 | | |
| | | 保險期限 | 起 | |
| | | | 迄 | |
| 對保公司 | | | | |
| 投保公司 | | | | |
| 著錄 | 類型 | 館內 | | |
| | 名稱 | 館藏精品 | | |
| | 期刊卷期 | | | |
| | 頁碼 | 116 | | |
| | 圖版編號 | 88 | | |

| 元素中文名稱 | | 著錄範例 |
|--------|-----------|---|
| | 該出版品中文物說明 | 就元明清三代之掐絲琺瑯工藝的傳承言之，論者認為雖來自域外（拜占庭、大食），但後出轉精，及於清代乾隆時期，更因經濟的發展和皇帝的喜好，臻於高峰。 此壘係銅胎，以一對回首立龍為附耳，在口部、頸肩及肩腹交接處、底足部各有鑲金弦紋一道，以達分隔定位及醒目作用。頸、肩部之變化龍首紋飾在藍地上以黃、綠、紅、白、黑等各色琺瑯彩繪。腹部下用二十片蕉葉紋為飾，內為龍首紋，其外至底足止則滿飾六角朵花錦紋相對比，著色上亦類同頸肩部。底足另有四組對螭紋，底部則嵌鑲金「乾隆年製」四字楷書刻款。要言之，此壘整體造型渾圓，胎骨厚重堅實，紋飾、色彩富麗堂皇，應屬宮廷用器，頗能呈現大清乾隆聖世之風。 |
| | 參考資料 | 連結館內出版品數位檔 |
| 影像檔 | 檔名 | |
| | 影像格式 | |
| | 影像大小 | |
| | 影像類型 | |
| | 影像角度 | |
| | 影像來源 | |
| | 使用權限 | |
| | 圖檔說明 | |
| 製作日期 | | |
| 建檔紀錄 | 填表人 | 成耆仁 |
| | 填表時間 | 2005-04-23 |
| | 建檔人 | 陳嘉宜 |
| | 建檔時間 | |
| | 核對人 | |
| | 核對時間 | |
| | 著錄狀態 | 著錄中 |

填表者：陳嘉宜 填表日期：2005/3/28
2005/11/22
2005/12/5

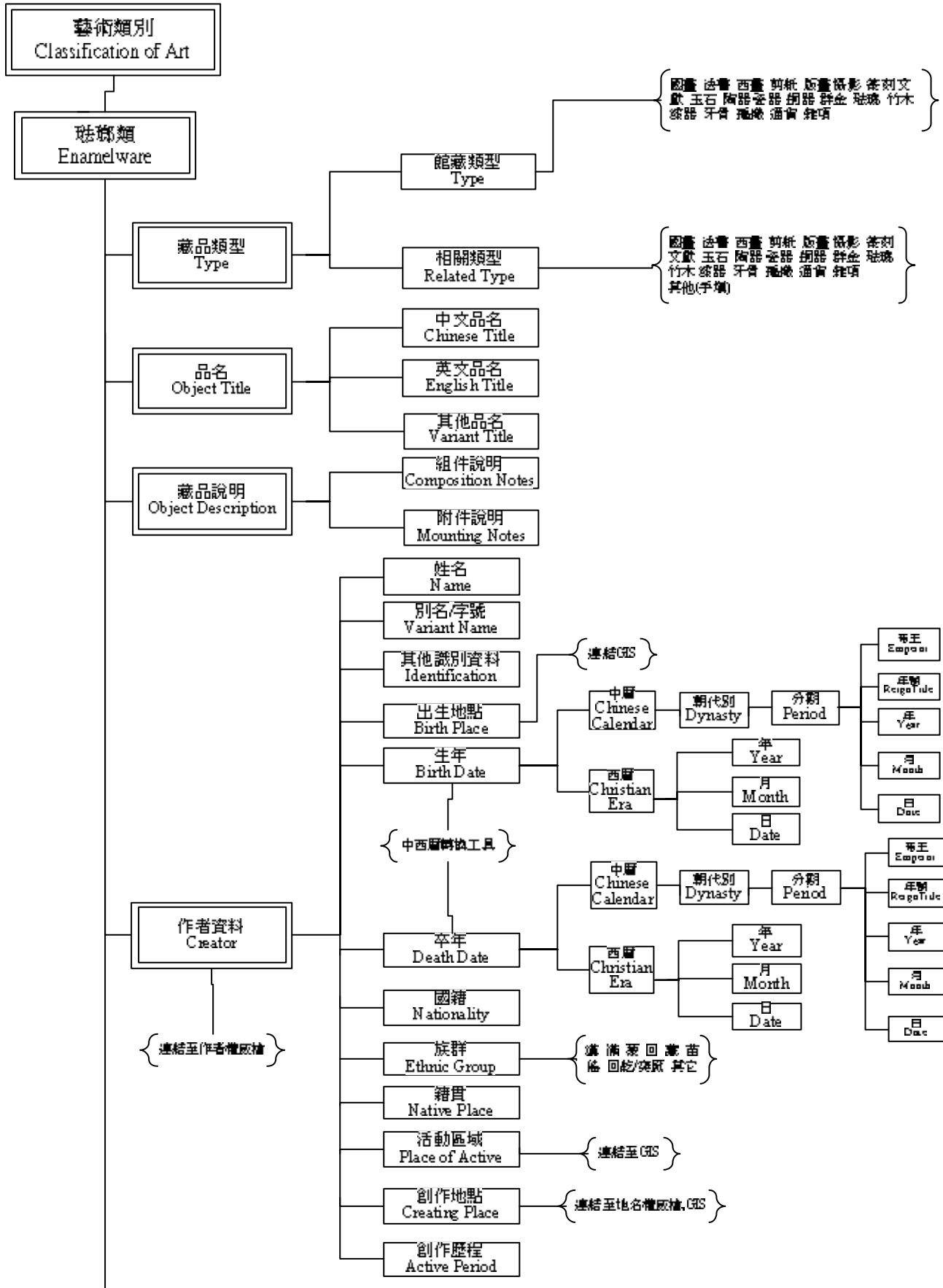

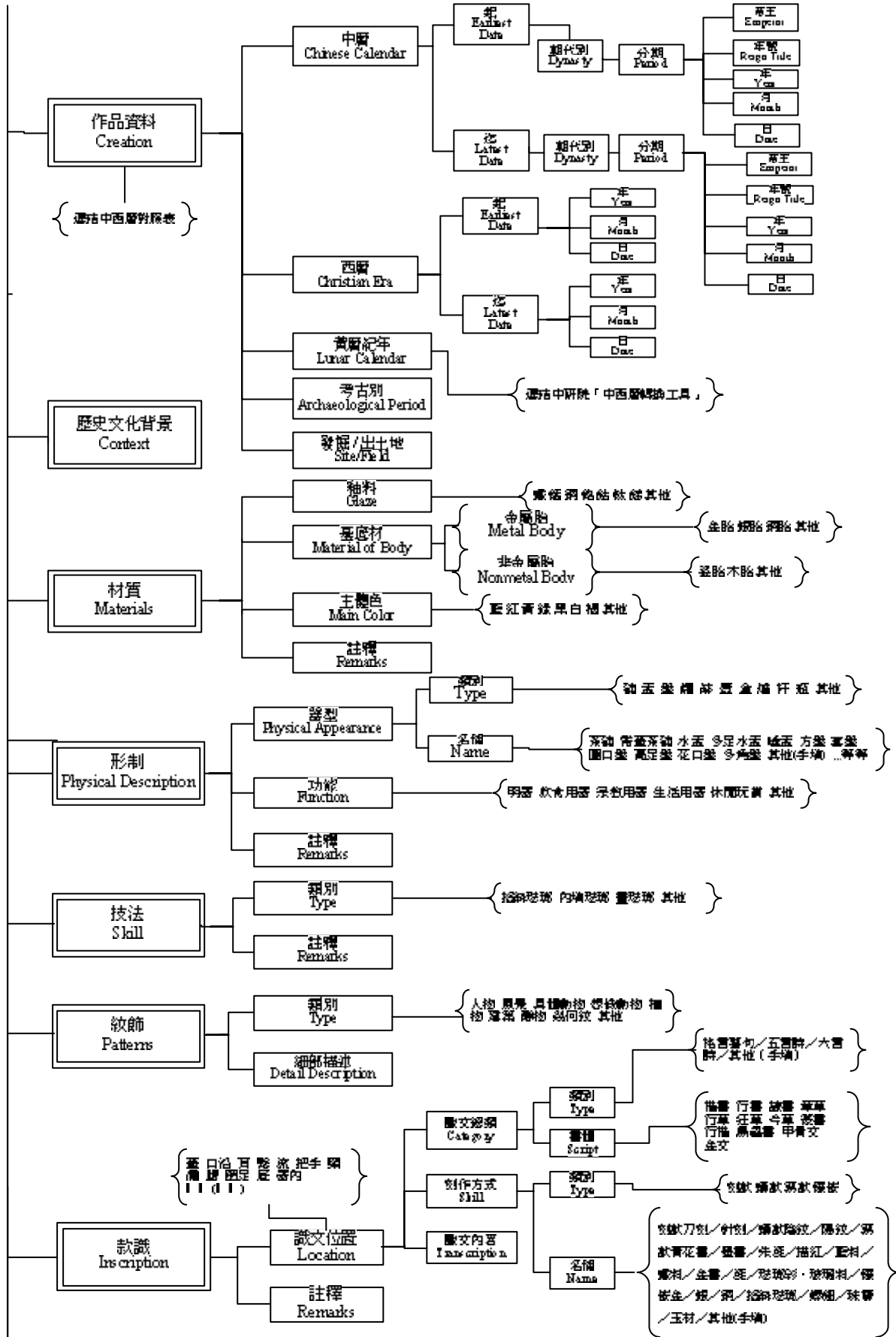

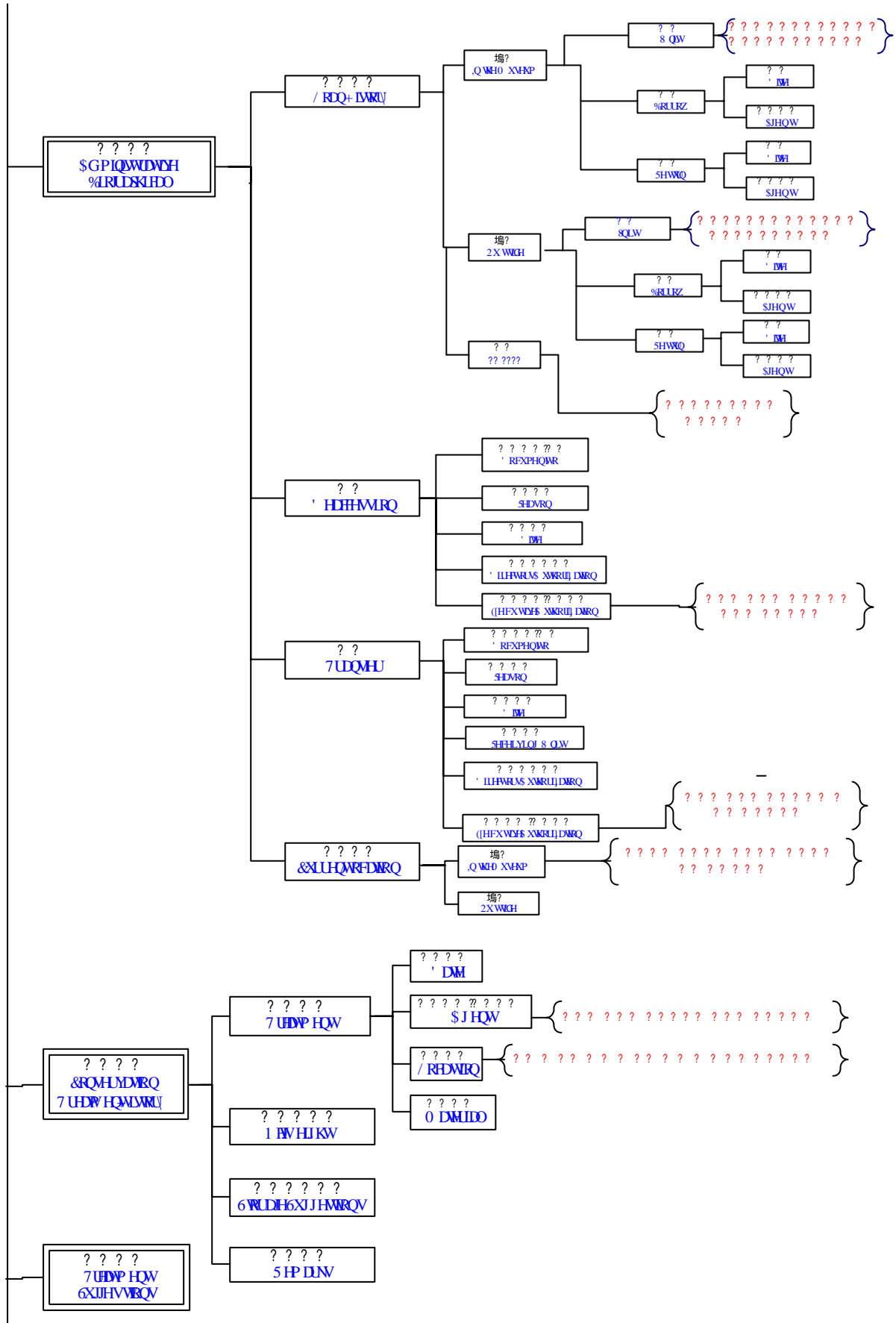

琺瑯類系統屬性功能需求表單 08

| 元素中文名稱 | | 欄位順序 | 資料型態 | 欄位最大 字元數 | 必填 欄位 | 多值 欄位 | 功能連結 | 預設值 | 固定值 | 唯一值 欄位 | | |
|---------|------------|---------|---------|-------------|-----------|------------|------------|----------|-----|-----------|--|--|
| Element | Subelement | | | | | | | | | | | |
| 藏品類型 | | 1 | Varchar | | | | | | | | | |
| | 館藏類型 | 1-1 | Varchar | 10 | Y | | 下拉式選單 | 琺瑯 | | | | |
| | 相關類型 | 1-2 | Varchar | 20 | | Y | 下拉式選單 | | | | | |
| 品名 | | 2 | | | | | | | | | | |
| | 中文品名 | 2-1 | Varchar | 60 | Y | | | | | | | |
| | 英文品名 | 2-2 | Varchar | 100 | | Y | | | | | | |
| | 其他品名 | 2-3 | Varchar | 100 | | Y | | | | | | |
| 藏品說明 | | 3 | | | | | | | | | | |
| | 組件說明 | 3-1 | Text | -- | | | | | | | | |
| | 附件說明 | 3-2 | Text | -- | | | | | | | | |
| 作者資料 | | 4 | | | | | | | | | | |
| | 姓名 | 4-1 | Varchar | 20 | | | 連結作者權威檔 | | | | | |
| | 別名/字號 | 4-2 | Varchar | 100 | | Y | | | | | | |
| | 其他識別資料 | 4-3 | Text | -- | | Y | | | | | | |
| | 出生地點 | 4-4 | Varchar | 100 | | | 地名權威檔, GIS | | | | | |
| | 生年 | | | 4-5 | Date | | | 中西曆轉換工具檔 | | | | |
| | | 中曆 | 朝代別 | 4-5-1-1 | | 20 | | | | | | |
| | | | 分期 | 帝王 | 4-5-1-1-1 | | 20 | | | | | |
| | | | | 年號 | 4-5-1-1-2 | | 20 | | | | | |
| | | | | 年 | 4-5-1-1-3 | | 20 | | | | | |
| | | | | 月 | 4-5-1-1-4 | | 20 | | | | | |
| | | | | 日 | 4-5-1-1-5 | | 20 | | | | | |
| | | 西曆 | 年 | 4-5-2-1 | | 20 | | | | | | |
| | | | 月 | 4-5-2-2 | | 20 | | | | | | |
| | | | 日 | 4-5-2-3 | | 20 | | | | | | |
| | 卒年 | | | 4-6 | Date | | | | | | | |
| | | 中曆 | 朝代別 | 4-6-1-1 | | 20 | | | | | | |
| | | | 分期 | 帝王 | 4-6-1-1-1 | | 20 | | | | | |
| | | | | 年號 | 4-6-1-1-2 | | 20 | | | | | |
| | | | | 年 | 4-6-1-1-3 | | 20 | | | | | |
| | | | | 月 | 4-6-1-1-4 | | 20 | | | | | |
| 日 | | | | 4-6-1-1-5 | | 20 | | | | | | |
| 西曆 | | 年 | 4-6-2-1 | | 20 | | | | | | | |
| | | 月 | 4-6-2-2 | | 20 | | | | | | | |
| | | 日 | 4-6-2-3 | | 20 | | | | | | | |
| 國籍 | 4-7 | Varchar | 40 | | Y | | | | | | | |
| 族群 | 4-8 | Varchar | 40 | | | 下拉式選單 | | | | | | |
| 籍貫 | 4-9 | Varchar | 60 | | | | | | | | | |
| 活動區域 | 4-10 | Text | -- | | | 地名權威檔, GIS | | | | | | |
| 創作地點 | 4-11 | Text | -- | | | 地名權威檔, GIS | | | | | | |

| 元素中文名稱 | | 欄位順序 | 資料型態 | 欄位最大 字元數 | 必填 欄位 | 多值 欄位 | 功能連結 | 預設值 | 固定值 | 唯一值 欄位 | | | | |
|---------|------------|---------|---------|-------------|-----------|----------|-----------------|--------------------|-----|-----------|--|--|--|--|
| Element | Subelement | | | | | | | | | | | | | |
| 作品資料 | 創作歷程 | 4-12 | Text | -- | | | | | | | | | | |
| | | 5 | Date | | | | | | | | | | | |
| | 中曆 | 起 | 朝代別 | 5-1 | | | | 連結中西 曆轉換工 具檔 | | | | | | |
| | | | 分期 | 帝王 | 5-1-1-1 | 20 | Y | | | | | | | |
| | | | | 年號 | 5-1-1-1-1 | 20 | | | | | | | | |
| | | | | 年 | 5-1-1-1-2 | 20 | | | | | | | | |
| | | | | 月 | 5-1-1-1-3 | 20 | | | | | | | | |
| | | | | 日 | 5-1-1-1-4 | 20 | | | | | | | | |
| | | | 迄 | 帝王 | 5-1-1-1-5 | 20 | | | | | | | | |
| | | | | 年號 | 5-1-2-1 | 20 | | | | | | | | |
| | | | | 年 | 5-1-2-1-1 | 20 | | | | | | | | |
| | | | | 月 | 5-1-2-1-2 | 20 | | | | | | | | |
| | | | | 日 | 5-1-2-1-3 | 20 | | | | | | | | |
| | | | 西曆 | 起 | 分期 | 5-2 | Date | | 20 | | | | | |
| | | | | | 年 | 5-2-1 | | | | | | | | |
| | | | | | 月 | 5-2-1-1 | | | | | | | | |
| | 日 | 5-2-1-2 | | | | | | | | | | | | |
| | 迄 | 年 | | 5-2-1-3 | | | | | | | | | | |
| | | 月 | | 5-2-2 | | | | | | | | | | |
| | | 日 | | 5-2-2-1 | | | | | | | | | | |
| 日 | | 5-2-2-2 | | | | | | | | | | | | |
| | 日 | 5-2-2-3 | | | | | | | | | | | | |
| | 黃曆紀年 | 5-3 | Varchar | 20 | | | | | | | | | | |
| | 考古別 | 5-4 | Varchar | 20 | | | | | | | | | | |
| | 發掘/出土地 | 5-5 | Varchar | 40 | | | | | | | | | | |
| 歷史文化背景 | | 6 | Text | -- | | | | | | | | | | |
| 材質 | | 7 | | | | | | | | | | | | |
| | 釉料 | 7-1 | Varchar | 10 | | Y | 下拉式選單 | | | | | | | |
| | 基底材 | 7-2 | Varchar | 20 | | | 下拉式選單 關連式代碼表 | | | | | | | |
| | 主體色 | 7-3 | Varchar | 10 | | Y | 下拉式選單 | | | | | | | |
| | 註釋 | 7-4 | Text | -- | | | | | | | | | | |
| 形制 | | 8 | | | | | | | | | | | | |
| | 器型 | 類別 | 8-1-1 | Varchar | 10 | | | 下拉式選單 | | | | | | |
| | | 名稱 | 8-1-2 | Varchar | 20 | | | 關連式代碼表 | | | | | | |
| | 功能 | 8-2 | Varchar | 20 | | Y | 下拉式選單 | | | | | | | |
| | 註釋 | 8-3 | Text | -- | | | | | | | | | | |
| 技法 | | 9 | | | | | | | | | | | | |

| 元素中文名稱 | | 欄位順序 | 資料型態 | 欄位最大 字元數 | 必填 欄位 | 多值 欄位 | 功能連結 | 預設值 | 固定值 | 唯一值 欄位 | |
|---------|------------|--------|----------|-------------|----------|----------|--------------------|--------------------|-----|-----------|--|
| Element | Subelement | | | | | | | | | | |
| 紋飾 | 類別 | 9-1 | Varchar | 20 | | Y | 下拉式選單 | | | | |
| | 註釋 | 9-2 | Text | -- | | | | | | | |
| | | 10 | | | | | | | | | |
| | 類別 | 10-1 | Varchar | 20 | | Y | 下拉式選單 | | | | |
| 款識 | 細部描述 | 10-2 | Text | -- | | | | | | | |
| | | 11 | | | | Y | | | | | |
| | 識文位置 | 11-1 | Varchar | 20 | | | 下拉式選單 | | | | |
| | 識文總類 | 類別 | 11-1-1-1 | Varchar | 20 | | | 下拉式選單 | | | |
| | | 書體 | 11-1-1-2 | Varchar | 20 | | | 下拉式選單 | | | |
| | 刻作方式 | 類別 | 11-1-2-1 | Varchar | 20 | | | 下拉式選單 | | | |
| | | 名稱 | 11-1-2-2 | Varchar | 20 | | | 下拉式選單 | | | |
| 識文內容 | 11-1-3 | Text | -- | | | | | | | | |
| 註釋 | 11-2 | | | | | | | | | | |
| 尺寸 | | 12 | | | | | | | | | |
| | 基本尺寸 | | 12-1 | | | Y | | | | | |
| | | 位置 | 12-1-1 | Varchar | 20 | Y | | 下拉式選單 | | | |
| | | 數值 | 12-1-2 | Int | 20 | Y | | | | | |
| | 細部尺寸 | | 12-2 | | | | Y | | | | |
| | | 位置 | 12-2-1 | Varchar | 20 | | | 下拉式選單 | | | |
| | | 數值 | 12-2-2 | Int | 20 | | | | | | |
| 淨重 | 12-3 | Int | 20 | | | | | | | | |
| 說明與詮釋 | 13 | Text | -- | | | | | | | | |
| 展覽 | | 14 | | | | Y | | | | | |
| | 展覽名稱 | 14-1 | Varchar | 60 | | | | | | | |
| | 展覽時間 | 14-2 | Date | 20 | | | | | | | |
| | 展覽地點 | 14-3 | Varchar | 60 | | | | | | | |
| | 展覽描述 | 類型 | 14-4-1 | Varchar | 20 | | | 下拉式選單 | | | |
| | | 說明 | 14-4-2 | Text | -- | | | Link 館內參考資料或出版品數位檔 | | | |
| | 參展名稱 | 14-5 | Varchar | 60 | | | | | | | |
| | 展品描述 | 類型 | 14-6-1 | Varchar | 20 | | | 下拉式選單 | | | |
| 說明 | | 14-6-2 | Text | -- | | | Link 館內參考資料或出版品數位檔 | | | | |

| 元素中文名稱 | | 欄位順序 | 資料型態 | 欄位最大 字元數 | 必填 欄位 | 多值 欄位 | 功能連結 | 預設值 | 固定值 | 唯一值 欄位 | | |
|---------|----------------|-------------|------------|-------------|------------|----------|-----------------|------------|-----------------|-----------|--|--|
| Element | Subelement | | | | | | | | | | | |
| | 註釋 | 14-7 | Text | -- | | | | | | | | |
| 入藏 | | 15 | | | | | | | | | | |
| | 入藏日期 | 15-1 | Date | 20 | Y | | | | | | | |
| | 取得方式 | 15-2 | Varchar | 20 | | | 下拉式選 單 | | | | | |
| | 藏品原所有人 | 15-3 | Varchar | 40 | | | | | | | | |
| | 藏品 登錄 資料 | | 15-4 | | | | | | | | | |
| | | 流水號 | 15-4-1 | Int | 8 | Y | | 系統自動 產生 | | | | |
| | | 原始號 | 15-4-2 | Int | 20 | | | | | | | |
| | 登錄號 | 15-4-3 | Int | 20 | Y | | Link 典藏 管理系統 | | | Y | | |
| | 收藏 地點 | | 15-5 | | | | | | | | | |
| | | 典藏單位 | 15-5-1 | Varchar | 20 | | | | 國立歷 史博物 館 | | | |
| 位置號 | | 15-5-2 | Varchar | 20 | | | Link 典藏 管理系統 | | | | | |
| | 註釋 | 15-6 | Text | -- | | | | | | | | |
| 藏品狀況 | | 16 | | | | Y | | | | | | |
| | 外觀描述 | | 16-1 | | | Y | | | | | | |
| | | 基底材狀況 | 16-1-1 | Varchar | 20 | | | 下拉式選 單 | 現況良 好 | | | |
| | | 媒材狀況 | 16-1-2 | Varchar | 20 | | | 下拉式選 單 | 現況良 好 | | | |
| | | 文物附屬 物狀況 | 16-1-3 | Varchar | 20 | | | 下拉式選 單 | 現況良 好 | | | |
| | 註釋 | 16-2 | Text | -- | | | | | | | | |
| 異動紀錄 | | 17 | | | | | | | | | | |
| | 提借 紀錄 | | 17-1 | | | | Y | | | | | |
| | | 館 內 | 單位 | 17-1-1-1 | Varchar | | | | | | | |
| | | | 借出 | 日期 | 17-1-1-2-1 | Date | 20 | | | | | |
| | | | | 提借 人員 | 17-1-1-2-2 | Varchar | 20 | | | | | |
| | | | 歸還 | 日期 | 17-1-1-3-1 | Date | 20 | | | | | |
| | | 歸還 人員 | | 17-1-1-3-2 | Varchar | 20 | | | | | | |
| | | | | | | | | Y | | | | |
| | | 館 外 | 單位 | 17-1-2-1 | Varchar | 20 | | | | | | |
| | 借出 | | 日期 | 17-1-2-2-1 | Date | 20 | | | | | | |
| | | | 提借 人員 | 17-1-2-2-2 | Varchar | 20 | | | | | | |
| | | | 歸還 | 日期 | 17-1-2-3-1 | Date | 20 | | | | | |
| | 歸還 人員 | | 17-1-2-3-2 | Varchar | 20 | | | | | | | |
| | 用途 | | 17-1-3 | Varchar | 40 | | | 下拉式選 單 | | | | |
| 註 銷 | | 17-2 | | | | Y | | | | | | |
| | 註銷依據/文號 | 17-2-1 | Varchar | 20 | | | | | | | | |
| | 註銷原因 | 17-2-2 | Varchar | 60 | | | | | | | | |
| | 註銷日期 | 17-2-3 | Date | 20 | | | | | | | | |

| 元素中文名稱 | | 欄位順序 | 資料型態 | 欄位最大 字元數 | 必填 欄位 | 多值 欄位 | 功能連結 | 預設值 | 固定值 | 唯一值 欄位 |
|---------|------------|-------------|----------|-------------|----------|----------|-------|-------|-----|-----------|
| Element | Subelement | | | | | | | | | |
| | 移轉 | 相關首長批示 | 17-2-4 | Varchar | 40 | | Y | | | |
| | | 執行人員/單位簽名 | 17-2-5 | Varchar | 40 | | Y | 下拉式選單 | | |
| | 移轉 | | 17-3 | | | | Y | | | |
| | | 移轉依據/文號 | 17-3-1 | Varchar | 20 | | | | | |
| | | 移轉原因 | 17-3-2 | Text | -- | | | | | |
| | | 移轉日期 | 17-3-3 | Date | 20 | | | | | |
| | | 移轉單位 | 17-3-4 | Varchar | 40 | | | | | |
| | | 相關首長批示 | 17-3-5 | Varchar | 40 | | Y | | | |
| | 現在位置 | 執行人員/單位簽名 | 17-3-6 | Varchar | 40 | | Y | 下拉式選單 | | |
| | | | 17-4 | | | Y | | | | |
| 館內 | | 17-4-1 | Varchar | 60 | | | 下拉式選單 | | | |
| | 館外 | 17-4-2 | Varchar | 60 | | | | | | |
| 修復紀錄 | | 18 | | | | Y | | | | |
| | 修復結果 | | 18-1 | | | | | | | |
| | | 修復時間 | 18-1-1 | Date | 20 | | | | | |
| | | 執行人員 / 單位簽名 | 18-1-2 | Varchar | 40 | | | 下拉式選單 | | |
| | | 修復位置 | 18-1-3 | Varchar | 60 | | | 下拉式選單 | | |
| | | 修復材料 | 18-1-4 | Varchar | 100 | | | | | |
| | 修復後淨重 | 18-2 | Int | 8 | | | | | | |
| | 典藏環境建議 | 18-3 | Text | -- | | | | | | |
| 修復紀要 | 18-4 | Text | -- | | | | | | | |
| 修復建議 | | 19 | Text | -- | | Y | | | | |
| 藏品價值 | | 20 | | | | | | | | |
| | 評等 | 20-1 | Varchar | 20 | | | | | | |
| | 金額 | 20-2 | Varchar | 8 | | | | 無 | | |
| | 幣種 | 20-3 | Varchar | 20 | | | 下拉式選單 | | | |
| | 保險 | | 20-4 | | | | Y | | | |
| | | 險種 | 20-4-1 | Varchar | 40 | | | 下拉式選單 | | |
| | | 保單號碼 | 20-4-2 | Varchar | 20 | | | | | |
| | | 要保金額 | 20-4-3 | Varchar | 8 | | | | | |
| | | 投保金額 | 20-4-4 | Varchar | 8 | | | | | |
| | | 保險期限 | 20-4-5 | Date | 20 | | | | | |
| | | 起 | 20-4-5-1 | | | | | | | |
| | 迄 | 20-4-5-2 | | | | | | | | |
| 對保公司 | 20-5 | Varchar | 40 | | | | | | | |
| 投保公司 | 20-6 | Varchar | 40 | | | | | | | |
| 著錄 | | 21 | | | | Y | | | | |
| | 類型 | 21-1 | Varchar | 8 | | | 下拉式選單 | | | |
| | 名稱 | 21-2 | Varchar | 60 | | | | | | |
| | 期刊卷期 | 21-3 | Varchar | 20 | | | | | | |
| | 頁碼 | 21-4 | Varchar | 20 | | | | | | |
| | 圖版編號 | 21-5 | Varchar | 20 | | | | | | |

| 元素中文名稱 | | 欄位順序 | 資料型態 | 欄位最大 字元數 | 必填 欄位 | 多值 欄位 | 功能連結 | 預設值 | 固定值 | 唯一值 欄位 |
|---------|------------|------|---------|-------------|----------|----------|--------------------------------|-----|-----|-----------|
| Element | Subelement | | | | | | | | | |
| | 該出版品中文物說明 | 21-6 | Text | -- | | | | | | |
| | 參考資料 | 21-7 | Text | -- | | | Link 館內 參考資料 或出版品 數位檔 | | | |
| 影像檔 | | 22 | | | | Y | Link 圖檔 資料庫 | | | |
| | 檔名 | 22-1 | Varchar | 20 | | | | | | |
| | 影像格式 | 22-2 | | 10 | | | 下拉式選 單 | | | |
| | 影像大小 | 22-3 | Int | 10 | | | | | | |
| | 影像類型 | 22-4 | Varchar | 20 | | | 下拉式選 單 | | | |
| | 影像角度 | 22-5 | Varchar | 20 | | | | | | |
| | 影像來源 | 22-6 | Varchar | 20 | | | | | | |
| | 使用權限 | 22-7 | Varchar | 20 | | | | | | |
| | 圖檔說明 | 22-8 | Date | -- | | | | | | |
| 製作日期 | 22-9 | Date | 20 | | | | | | | |
| 建檔紀錄 | | 23 | | | | | | | | |
| | 填表人 | 23-1 | Varchar | 30 | Y | | 系統自動 產生 | | | |
| | 填表時間 | 23-2 | Date | 20 | Y | | | | | |
| | 建檔人 | 23-3 | Varchar | 30 | Y | | | | | |
| | 建檔時間 | 23-4 | Date | 20 | Y | | | | | |
| | 核對人 | 23-5 | Varchar | 30 | | | | | | |
| | 核對時間 | 23-6 | Date | 20 | | | | | | |
| | 著錄狀態 | 23-7 | Varchar | 10 | | | 下拉式選 單 | | | |

『註 1.』：視藏品實際狀況，藏品狀況-外觀描述-「基底材狀況」、「媒材狀況」、「文物附屬物狀況」，其中一欄位為必填。

『註 2.』：視藏品實際狀況，異動記錄-現在位置-「館內」和「館外」其中一欄位為必填。

填表者：陳嘉宜

修改日期：2005/11/23

2005/12/19

琺瑯類系統查詢功能需求表單 09

| 元素中文名稱 | | 簡要查詢 | 進階查詢 | 簡要顯示款目 | 檢索結果排序 | 詳細顯示款目 | 付費使用 | |
|---------|--------------|------|------|--------|--------|--------|------|--|
| Element | Subelement | | | | | | | |
| 藏品類型 | | Y | Y | Y | 1 | Y | | |
| | 館藏類型 | | | | | | | |
| | 相關類型 | | | | | | | |
| 品名 | | | Y | | | Y | | |
| | 中文品名 | Y | | Y | 2 | | | |
| | 英文品名 其他品名 | | | | | | | |
| 藏品說明 | 組件說明 | | | | | | | |
| | 附件說明 | | | | | | | |
| 作者資料 | 姓名 | | | | | | | |
| | 別名/字號 | | | | | | | |
| | 其他識別資料 | | | | | | | |
| | 出生地點 | | | | | | | |
| | 生年 | 中曆 | 朝代別 | | | | | |
| | | | 分期 | | | | | |
| | | | 帝王年號 | | | | | |
| | | | 年 | | | | | |
| | | | 月 | | | | | |
| | | | 日 | | | | | |
| | | 西曆 | 年 | | | | | |
| | | | 月 | | | | | |
| | | | 日 | | | | | |
| | | | | | | | | |
| | 卒年 | 中曆 | 朝代別 | | | | | |
| | | | 分期 | | | | | |
| | | | 帝王年號 | | | | | |
| | | | 年 | | | | | |
| | | | 月 | | | | | |
| | | | 日 | | | | | |
| 西曆 | | 年 | | | | | | |
| | | 月 | | | | | | |
| | | 日 | | | | | | |
| | | | | | | | | |
| 國籍 | | | | | | | | |
| 族群 | | | | | | | | |
| 籍貫 | | | | | | | | |
| 活動區域 | | | | | | | | |
| 創作地點 | | | | | | | | |
| 創作歷程 | | | | | | | | |
| 作品資料 | 中曆 | 起 | | | | | | |
| | | 朝代別 | Y | Y | Y | 3 | Y | |
| | | 分期 | | | | | | |
| | | 帝王 | | Y | | | Y | |

| 元素中文名稱 | | | | 簡要查詢 | 進階查詢 | 簡要顯示款目 | 檢索結果排序 | 詳細顯示款目 | 付費使用 | |
|-------------------|------------------------|-----|----|------|------|--------|--------|--------|------|--|
| Element | Subelement | | | | | | | | | |
| | 迄 | 年號 | 年 | | Y | | | Y | | |
| | | | 年 | | Y | | | Y | | |
| | | | 月 | | | | | | | |
| | | | 日 | | | | | | | |
| | | 朝代別 | | Y | Y | Y | 4 | Y | | |
| | | 分期 | | | | | | | | |
| | | 帝王 | | | Y | | | Y | | |
| | | 年號 | | | Y | | | Y | | |
| | | 年 | | | Y | | | Y | | |
| | | 月 | | | | | | | | |
| | 日 | | | | | | | | | |
| | 西曆 | 起 | | | | Y | | | Y | |
| | | | 年 | Y | | | 5 | | | |
| | | | 月 | | | | | | | |
| | | 迄 | 日 | | | | | | | |
| | | | 年 | Y | | | 6 | | | |
| | | | 月 | | | | | | | |
| | | 日 | | | | | | | | |
| | 黃曆紀年 Lunar calendar | | | | | | | | | |
| | 考古別 Archaeology Period | | | | | | | | | |
| 發掘/出土地 Site/Field | | | | | | | | | | |
| 歷史文化背景 | | | | | Y | | | Y | | |
| 材質 | 釉料 | | | | | | | | | |
| | 基底材 | | | | | | | | | |
| | 主體色 | | | | Y | | | Y | | |
| | 註釋 | | | | | | | | | |
| 形制 | 器型 | 類型 | 名稱 | Y | | Y | 7 | | | |
| | | | | Y | | Y | 8 | | | |
| | 功能 | | 註釋 | Y | | Y | 9 | | | |
| 技法 | 類別 | | | | Y | | | Y | | |
| | 註釋 | | | | | | | | | |
| 紋飾 | 類別 | | | | Y | | | Y | | |
| | 細部描述 | | | | | | | | | |
| 款識 | 識文位置 | | | | | | | | | |
| | 識文總類 | 類別 | | | | | | | | |
| | | 書體 | | | | | | | | |
| | 刻作方式 | 類別 | | | | | | | | |
| | | 名稱 | | | | | | | | |
| 識文內容 | | | | | | | | | | |

| 元素中文名稱 | | 簡要查詢 | 進階查詢 | 簡要顯示款目 | 檢索結果排序 | 詳細顯示款目 | 付費使用 |
|---------|------------|---------|------|--------|--------|--------|------|
| Element | Subelement | | | | | | |
| | 註釋 | | | | | | |
| 尺寸 | 基本尺寸 | 位置 | Y | Y | Y | 10 | Y |
| | | 數值 | Y | Y | Y | 11 | Y |
| | 細部尺寸 | 位置 | | | | | |
| | | 數值 | | | | | |
| | 淨重 | | | | | | |
| 說明與註釋 | | | Y | | | Y | |
| 展覽 | 展覽名稱 | | | | | | |
| | 展覽時間 | | | | | | |
| | 展覽地點 | | | | | | |
| | 展覽描述 | 類型 | | | | | |
| | | 說明 | | | | | |
| | 參展名稱 | | | | | | |
| | 展品描述 | 類型 | | | | | |
| | | 說明 | | | | | |
| 註釋 | | | | | | | |
| 入藏 | 入藏日期 | | | | | | |
| | 取得方式 | | | | | | |
| | 藏品原所有人 | | | | | | |
| | 藏品登錄資料 | 流水號 | | | | | |
| | | 原始號 | | | | | |
| | | 登錄號 | | | | | |
| | 收藏地點 | 典藏單位 | | | | | |
| | | 位置號 | | | | | |
| 註釋 | | | | | | | |
| 藏品狀況 | 外觀描述 | 基底材狀況 | | | | | |
| | | 媒材狀況 | | | | | |
| | | 文物附屬物狀況 | | | | | |
| | 註釋 | | | | | | |
| 異動紀錄 | 館內 | 單位 | | | | | |
| | | 借出 | 日期 | | | | |
| | | | 提借人員 | | | | |
| | | 歸還 | 日期 | | | | |
| | | | 歸還人員 | | | | |
| | 館外 | 單位 | | | | | |
| | | 借出 | 日期 | | | | |
| | | | 提借人員 | | | | |
| | | 歸還 | 日期 | | | | |
| | | | 歸還人員 | | | | |
| 用途 | | | | | | | |
| 註銷 | | | | | | | |

| 元素中文名稱 | | 簡要查詢 | 進階查詢 | 簡要顯示款目 | 檢索結果排序 | 詳細顯示款目 | 付費使用 |
|-----------------|------------|---------------|------|--------|--------|--------|------|
| Element | Subelement | | | | | | |
| | 註銷 | 註銷依據/文號 | | | | | |
| | | 註銷原因 | | | | | |
| | | 註銷日期 | | | | | |
| | | 相關首長批示 | | | | | |
| | | 執行人員/單位 簽名 | | | | | |
| | 移轉 | 移轉依據/文號 | | | | | |
| | | 移轉原因 | | | | | |
| | | 移轉日期 | | | | | |
| | | 移轉單位 | | | | | |
| | | 相關首長批示 | | | | | |
| | 現在位置 | 館內 | | | | | |
| | | 館外 | | | | | |
| | 修復紀錄 | 修復結果 | 修復時間 | | | | |
| 執行人員 / 單位 簽名 | | | | | | | |
| 修復位置 | | | | | | | |
| 修復材料 | | | | | | | |
| 修復後淨重 | | | | | | | |
| 典藏環境建議 | | | | | | | |
| 修復紀要 | | | | | | | |
| 修復建議 | | | | | | | |
| 藏品價值 | 評等 | 金額 | | | | | |
| | | 幣種 | | | | | |
| | | 險種 | | | | | |
| | 保險 | 保單號碼 | | | | | |
| | | 要保金額 | | | | | |
| | | 投保金額 | | | | | |
| | | 保險期限 | 起 | | | | |
| | | | 迄 | | | | |
| | 對保公司 | | | | | | |
| | 投保公司 | | | | | | |
| 著錄 | 類型 | | | | | | |
| | 名稱 | | | | | | |
| | 期刊卷期 | | | | | | |
| | 頁碼 | | | | | | |
| | 圖版編號 | | | | | | |
| | 該出版品中文物說明 | | | | | | |
| | 參考資料 | | | | | | |

| 元素中文名稱 | | 簡要查詢 | 進階查詢 | 簡要顯示款目 | 檢索結果排序 | 詳細顯示款目 | 付費使用 |
|---------|------------|------|------|--------|--------|--------|------|
| Element | Subelement | | | | | | |
| 影像檔 | 檔名 | | | | | | |
| | 影像格式 | | | | | | |
| | 影像大小 | | | | | | |
| | 影像類型 | | | | | | |
| | 影像角度 | | | | | | |
| | 影像來源 | | | | | | |
| | 使用權限 | | | | | | |
| | 圖檔說明 | | | | | | |
| | 製作日期 | | | | | | |
| 建檔紀錄 | 填表人 | | | | | | |
| | 填表時間 | | | | | | |
| | 建檔人 | | | | | | |
| | 建檔時間 | | | | | | |
| | 核對人 | | | | | | |
| | 核對時間 | | | | | | |
| | 著錄狀態 | | | | | | |

填表者：陳嘉宜

修改日期：2005/11/24

10 系統紀錄建檔流程說明

著錄時，先由內容專家填寫 metadata 表單，再由助理人員建檔，或是內容專家研判文物，直接由助理人員輸入電腦，不用再填寫表單。

著錄人員要進行紀錄建檔時，進入著錄介面之前需經過身份的確認，著錄人員必須輸入自己的姓名，方可登入 Metadata 系統進行建檔，系統需記錄建檔人姓名與建檔時間。並記錄此筆資料的著錄研判人員姓名、日期(即填表人)。

同樣的，當著錄人員需核對紀錄內容時，也需經過身份的確認，藉由確認的動作可知該筆記錄是經由誰人所修改，系統亦需記錄核對人姓名與核對時間。系統不需記錄每次的核對資訊，只需記錄最近一次的核對資訊即可。

11 Metadata 系統主鍵元素架構格式

史博館將「文物館藏編號」作為主鍵元素，其架構格式，共有五種，茲分述如下：

格式一：

四個阿拉伯數字，開頭數字為 6、7、8、9，如 6900

格式二：

五個阿拉伯數字，開頭數字為 1、2、3，如 10062

格式三：

二個阿拉伯數字+ - +五個阿拉伯數字，如 71-00030

格式四：

一個英文字+七個阿拉伯數字，如 h0000370

格式五：

二個阿拉伯數字+ - +五個阿拉伯數字+ - + 一個阿拉伯數字，如 82-00173-1

二個阿拉伯數字+ - +五個阿拉伯數字+ - + 二個阿拉伯數字，如 82-00173-12

12 系統使用群組與其使用功能表單

| 群組 (Group) | 群組描述 | 系統功能 | | | | |
|---------------|-----------|------|------|------|------|--------|
| | | 資料查詢 | 資料異動 | 系統維護 | | |
| | | | | 權限管理 | 代碼管理 | 異動紀錄查詢 |
| 系統管理人員 | 負責管理與維護系統 | Y | Y | Y | Y | Y |
| 研究人員 | | Y | Y | | Y | Y |
| 研究助理 | | Y | Y | | Y | |
| | | | | | | |